

Avant d'ouvrir la boîte ou de signer le connaissance : Vérifiez l'extérieur de l'emballage pour détecter tout signe de dommage lié à l'expédition, y compris les indicateurs de renversement « Tip-N-Tell », conformément aux instructions figurant sur l'étiquette. Documentez en détails tout dommage ou toute indication de renversement avec des photos et une description. Communiquez avec l'expéditeur avant l'ouverture en cas de dommage ou d'indication de renversement.

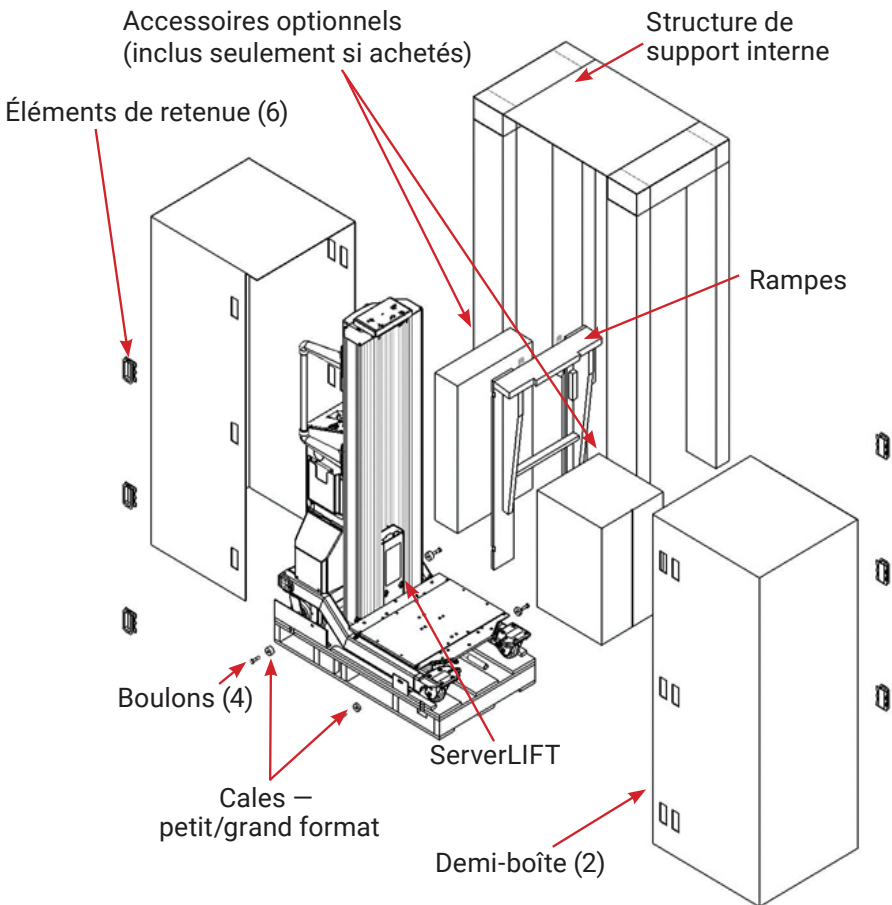

Utilisez la caméra de votre téléphone pour numériser ce code QR pour regarder une vidéo sur la façon de déballer la machine, ou visitez www.youtube.com/serverlift



Étape 1 : Couper la bande, s'il y a lieu. Retirer les éléments de retenue, comme illustré (voir détail). Séparer soigneusement les moitiés de carton et les retirer. **CONSERVER LE CARTON POUR UNE UTILISATION ULTÉRIEURE.**

Tirer les languettes vers l'extérieur et rabattre l'élément de retenue pour le retirer.

Étape 2 : Retirer la structure de support interne de la boîte (support supérieur et les quatre supports latéraux).

Étape 3 : Couper la bande et/ou le film plastique. Décharger la rampe, la bâche plastique, le carton et tous les accessoires optionnels emballés de la plate-forme de l'appareil.

Étape 4 : Inclus est un cliquet et une douille de 17 mm pour retirer l'ascenseur de la palette. Déboulonner de l'appareil du ServerLift de la palette à quatre endroits. Quatre entretoises sont utilisées autour du châssis du périphérique ServerLift. Conservez les boulons et les entretoises pour une expédition future.

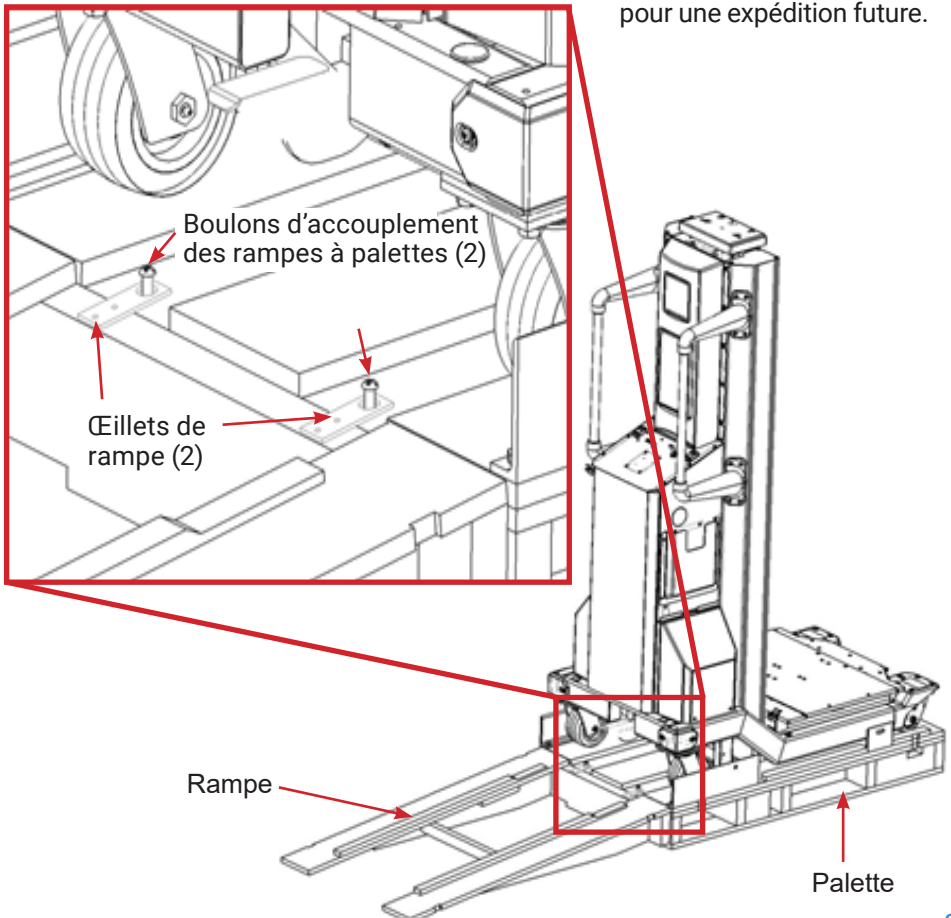

Étape 5 : Positionner la rampe contre l'extrémité de la palette. S'assurer que les œillets de rampe s'accrochent aux vis à palettes, comme indiqué ci-dessous.

Étape 6 : S'assurer que le frein est « desserré » conformément aux instructions du manuel d'utilisation. En tenant les deux poignées, faites rouler le dispositif ServerLIFT avec précaution le long de la rampe jusqu'au sol. Conserver la palette et la rampe pour l'expédition future de le dispositif ServerLIFT.

REMARQUE : Déplacer de l'appareil du ServerLIFT sans sa palette et sa rampe personnalisées comporte des risques et augmente significativement la possibilité d'endommager l'expédition.

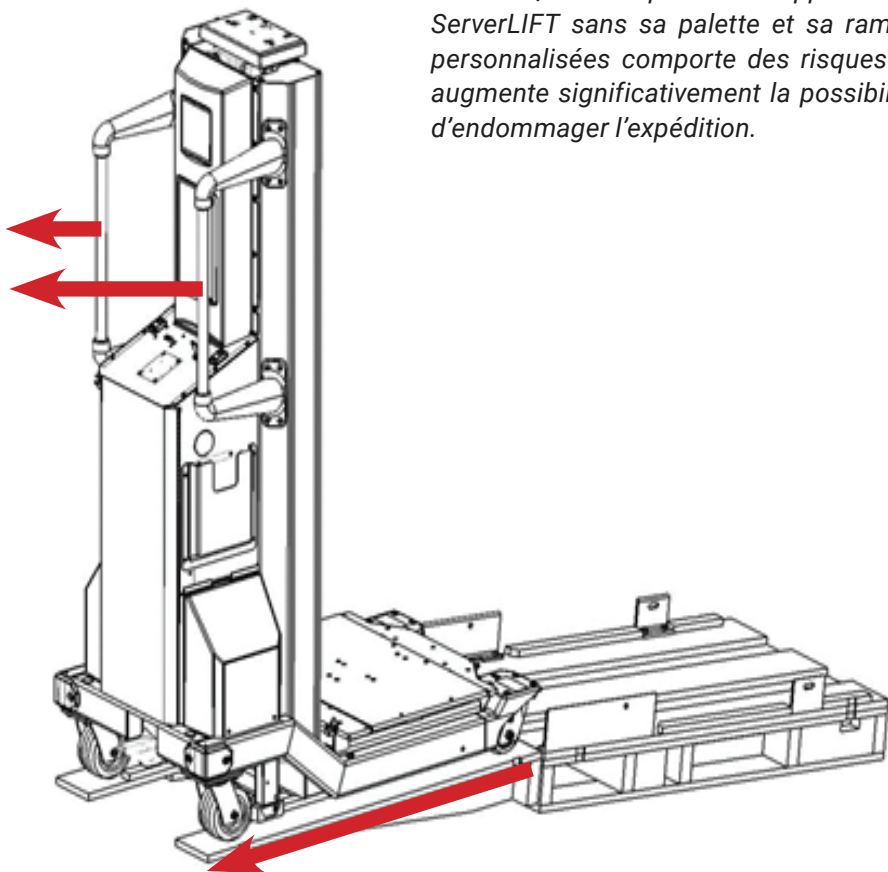

**CONSERVER LA PALETTE, LA RAMPE, LA
PLATE-FORME ET LE CARTON D'EMBALLAGE!**

Ils sont nécessaires pour le déplacement de l'appareil
du ServerLIFT à d'autres endroits.

Suite à la page suivante >

Étape 7 : Remonter la plate-forme sur une courte distance et enlever les cales d'expédition des rails de cadre de l'appareil, comme illustré. Conserver les cales pour l'expédition future.

REMARQUE : Les cales de plate-forme sont en plastique. Elles s'enlèvent facilement à la main. Elles sont centrées sur un « bouton » d'arrêt en métal qui n'est pas enlevé.

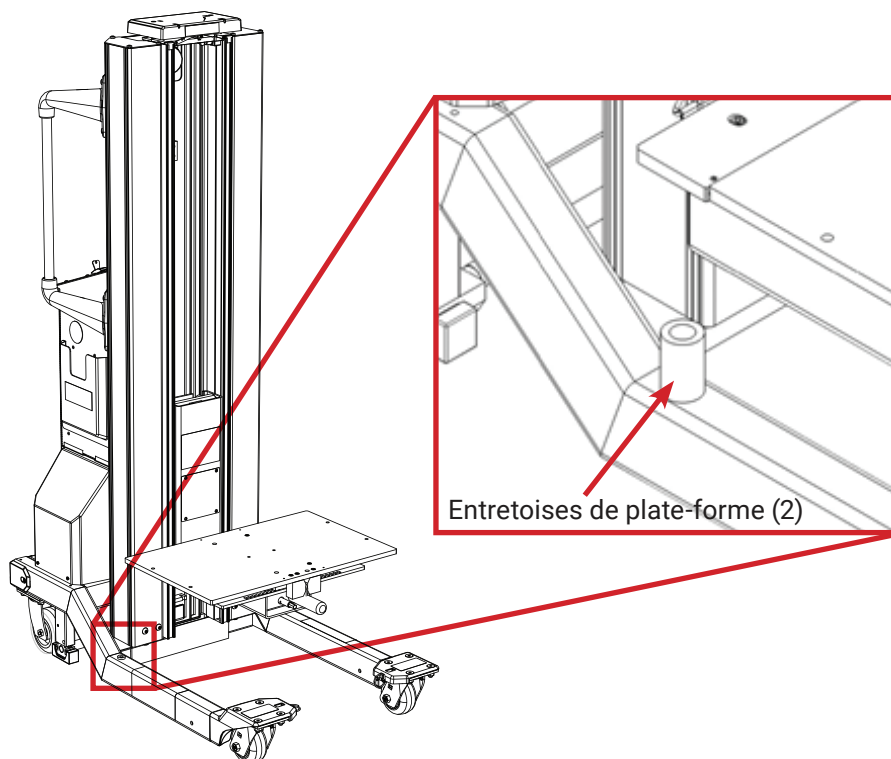

LIRE ET COMPRENDRE LE MANUEL D'UTILISATION AVANT D'UTILISER CETTE MACHINE

Le non-respect des instructions d'utilisation peut entraîner la mort ou des blessures graves.

LE MANUEL DOIT RESTER AVEC LA MACHINE



ServerLIFT Corporation

17453 N. 25th Ave. Phoenix, AZ 85023

P: 602.254.1557 F: 602.254.1975

www.serverlift.com