



Manual del Operador

Elevador eléctrico de centro de datos ServerLIFT ***SL-500X***®

N.º de serie _____

Como fabricante certificado ISO:9001 e ISO:14001, ServerLIFT se ha comprometido con sus clientes, proveedores y con la comunidad para mejorar continuamente y ofrecer productos y servicios que cumplan o superen los más altos estándares de calidad y minimicen el impacto medioambiental.



AVISO

**SOLO DEBEN UTILIZARSE PIEZAS DE
REPUESTO ORIGINALES DE SERVERLIFT
PARA CUALQUIER REPARACIÓN**

Introducción	4
Se incluye con el dispositivo SL-500X	4
Leyenda	5
Configuración	7
Antes de comenzar	7
Inspección previa a la operación	7
Pruebas de funcionamiento	7
Instrucciones	11
Antes de operar la unidad ServerLIFT	11
Funcionamiento del freno estabilizador	13
Aplicación de la carga a la plataforma	14
Funcionamiento del bloqueo del giro de la rueda delantera	14
Indicaciones de seguridad	15
Accesorios	17
Extensión de plataformas PL-500X™	17
Extensión del elevador LE-500X™	24
Elevador de plataformas RL-500™	29
Elevador de riel RS-500X™	31
Mantenimiento	35
Calendario de mantenimiento	35
Carga de la batería	36
Puerta de acceso al panel	37
Prueba de carga de la batería	38
Reemplazo de la batería	39
Reemplazo de la funda del freno estabilizador	42
Inspección de la polea y el cable	42
Especificaciones	44
Características	44
Dimensiones y capacidad	46
Solución de problemas	48
Garantía	54
Declaración CE	57
Declaración CE	58
Declaración FCC	59

ServerLIFT Corporation
17453 N 25th Ave | Phoenix, AZ USA 85023
(602) 254-1557 | Fax: (602) 412-4479



Service & Support:
support@serverlift.com

Shipping/Receiving:
shipping@serverlift.com

Sales:
sales@serverlift.com

© ServerLIFT Corporation. All Rights Reserved.
Information in this document subject to change without notice.

10-2018 P/N: SL-5 r.D02

⚠ PRECAUCIÓN:

Lea y entienda a cabalidad el contenido de este Manual del Operador antes de usar el dispositivo ServerLIFT. Si las instrucciones de este manual no se leen, se comprenden y se cumplen correctamente, se pueden provocar daños a la propiedad y/o lesiones personales. Si no entiende alguna parte de este manual o si tiene preguntas, póngase en contacto con el equipo de Mantenimiento y soporte técnico de ServerLIFT.

IMPORTANTE: Conserve estas instrucciones con el dispositivo ServerLIFT.

- No se pare ni se suba a ninguna parte del dispositivo ServerLIFT.
- Nunca levante ni mueva el dispositivo ServerLIFT con una tranспаleta, un gato o un montacargas. Utilice el palé, la rampa y el embalaje recibidos originalmente con la unidad para transportarla.
- Mantenga las manos, los dedos y la ropa lejos de la plataforma y el mástil cuando el equipo esté en movimiento.
- Para maximizar la duración de la batería, mantenga la máquina cargándose cuando no esté en uso. Siempre desconecte el cable de alimentación de la fuente de carga antes de usarla o hacerle mantenimiento.

Nunca opere el dispositivo ServerLIFT mientras se está cargando

Se incluye con el dispositivo SL-500X

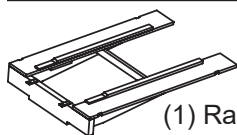

(1) Rampa de envío

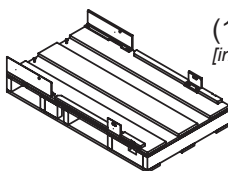

(1) Palé de envío
[incluye herrajes de retención]

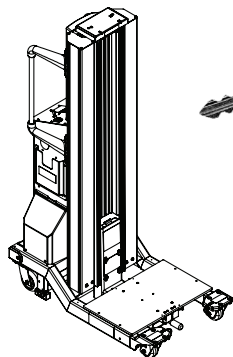

(1) Unidad SL-500X



(2) Llave del interruptor de alimentación
[mantenga una llave como repuesto en un lugar seguro lejos de la unidad ServerLIFT]

(1) Manual del operador

(1) Bolso de lona para las correas

(2) Correa de amarre ajustable con ganchos

(1) Trinquete con conector de 10 mm



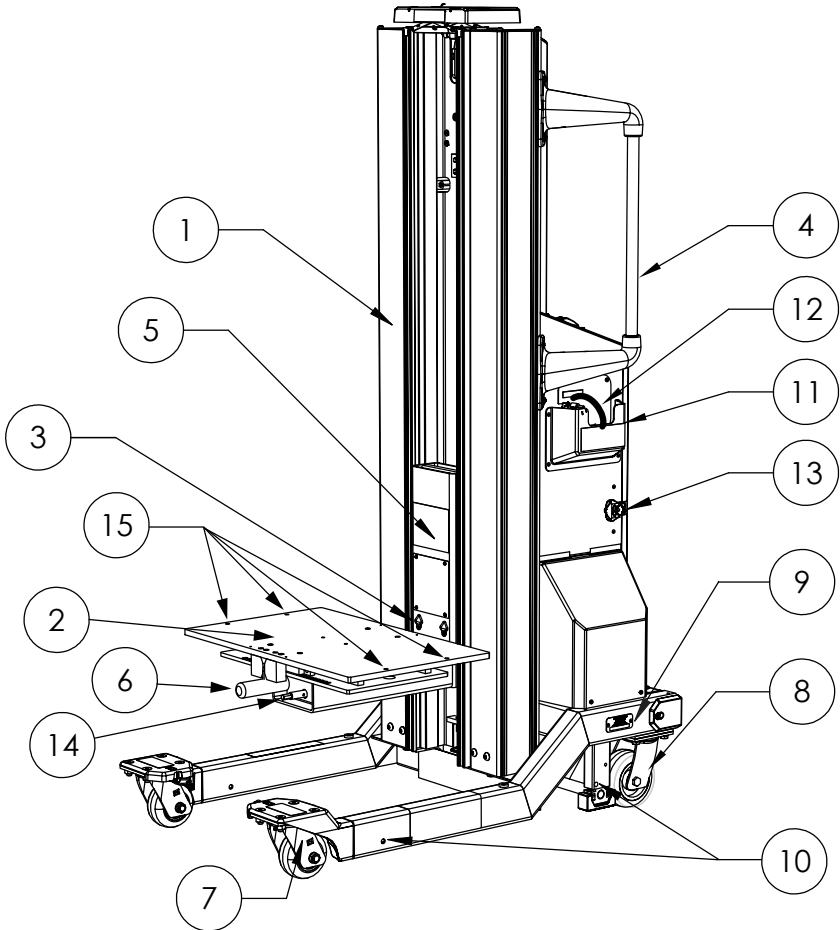

- | | |
|--|---|
| 1. Mástil vertical | 9. Placa con el número de serie |
| 2. Plataforma del equipo y Easy-Tilt Glide Shelf | 10. Agujeros del perno del palé |
| 3. Ganchos de la correa | 11. Funda del cable de alimentación |
| 4. Manillares | 12. Cable de alimentación |
| 5. Mástil de la plataforma | 13. Pestillo de la puerta del panel de acceso |
| 6. Manija del estante de fácil deslizamiento | 14. Ajuste de la plataforma SmartTILT |
| 7. Ruedas: giratorias/bloqueadas | 15. Agujeros para fijación de accesorios |
| 8. Ruedas: giratorias libres | |

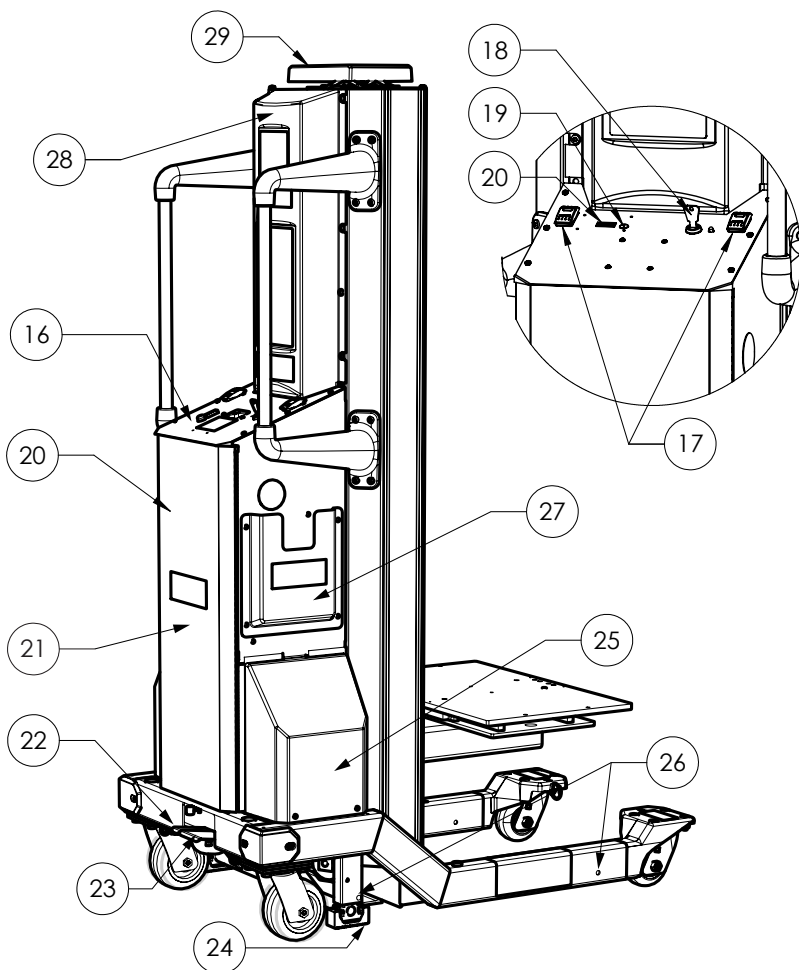

- | | |
|--|---|
| 16. Panel de control principal | 22. Pedal de liberación del freno estabilizador |
| 17. Interruptores de control arriba/abajo | 23. Pedal de freno estabilizador |
| 18. Interruptor de encendido del bloqueo | 24. Almohadilla del freno estabilizador |
| 19. Botón de prueba de carga de la batería | 25. Cubierta del cabrestante |
| 20. Indicador del nivel de carga de la batería | 26. Agujeros del perno del palé |
| 21. Puerta de acceso al panel | 27. Funda del Manual del operador |
| | 28. Cubierta superior del panel |
| | 29. Sensor TouchSTOP™ |

Antes de comenzar

1. Lea y comprenda cuidadosamente el contenido de este manual.
2. Localice la placa con el número de serie. Registre el número de serie de la unidad en la primera página del Manual del operador para referencia futura.
3. Realice la **Inspección previa a la operación**.
4. Realice las **Pruebas de funcionamiento**.

Inspección previa a la operación

Revise si hay signos de daños en el dispositivo ServerLIFT y los accesorios que se incluyen (si corresponde). Póngase en contacto con Mantenimiento y soporte técnico de ServerLIFT si se presenta algún daño.

GUARDE LA CAJA DEL PALÉ, LA RAMPA, LOS HERRAJES Y EL EMBALAJE!

Son necesarios para mover la unidad ServerLIFT a otros lugares.

Pruebas de funcionamiento

Las pruebas de funcionamiento están diseñadas para detectar anomalías antes de utilizar la máquina. Las pruebas deben realizarse antes de la operación normal. Antes de realizar la prueba, seleccione un área sólida, nivelada y libre de obstrucciones.

⚠ **Nota:** *Después de la prueba, si se descubren anomalías, la máquina debe estar bloqueada en estado APAGADO y removida de servicio. Las reparaciones a la máquina solo pueden realizarse conforme a las instrucciones de un técnico de mantenimiento calificado de ServerLIFT.*

Carga de la batería

Para probar la carga de la batería, oprima el botón de prueba de carga de la batería en el panel de control principal, lo que activará el indicador del nivel de carga.

El indicador del nivel de carga tiene tres áreas: DESCARGADO (rojo), BAJO (ámbar) y COMPLETO (verde). Si el nivel de carga es COMPLETO, se considera que la batería está completamente cargada.

Si la batería no está completamente cargada, recárguela antes de continuar la configuración (consulte Carga de la batería, pág. 36).

➔ **Nota:** Para maximizar la duración de la batería, cárguela cuando el dispositivo ServerLIFT no esté en uso activo.

⚠ PRECAUCIÓN

Nunca utilice un tomacorriente de pared o fuente de alimentación que no esté aprobado para su modelo ServerLIFT. Consulte Carga de la batería, pág. 36, para conocer las especificaciones de las fuentes de alimentación aprobadas.

LA CARGA DE LA BATERÍA CON UNA FUENTE DE ALIMENTACIÓN NO APROBADA O LA OPERACIÓN DE LA UNIDAD MIENTRAS SE CARGA ANULARÁ LA GARANTÍA Y PROVOCARÁ LA FALLA PERMANENTE DEL SISTEMA DE CARGA.

Prueba de funcionamiento del freno estabilizador

Consulte Funcionamiento del freno estabilizador (pág. 13) para obtener más información.

1. Presione el pedal del freno estabilizador rojo para que se bloquee en su lugar. El freno estabilizador debe permanecer en posición ABAJO.

➔ **Nota:** Si funciona correctamente, al enganchar el freno, la parte trasera del equipo ServerLIFT se levantará ligeramente del suelo. Puede requerirse que se ejerza fuerza adicional para enganchar el freno estabilizador en el punto donde levanta la unidad y se traba en su lugar. Si se necesita demasiada fuerza o el freno estabilizador no levanta las ruedas traseras, póngase en contacto con el Mantenimiento y soporte técnico de ServerLIFT.

2. Intente mover el equipo ServerLIFT. Debe estar bloqueado en su lugar y no poder moverse. Si rueda en absoluto o el freno estabilizador no se bloquea en la posición ABAJO, póngase en contacto con el Mantenimiento y el soporte técnico de ServerLIFT.
3. Para liberarlo, presione el pedal de liberación verde y permita que los pedales vuelvan a las posiciones ARRIBA.
4. Si funciona correctamente, proceda a la siguiente prueba de funcionamiento.

Prueba de funcionamiento del motor del cabrestante

1. Enganche el freno estabilizador.
2. Encienda la unidad; para hacerlo, introduzca la llave y gírela en el sentido de las manecillas del reloj a la posición **ENCENDIDO (-)**.
3. Presione el interruptor del control arriba/abajo para mover la plataforma hacia **ARRIBA**. Pruebe la gama completa de movimientos hacia arriba y hacia abajo. La plataforma se detendrá automáticamente en las posiciones completamente extendida y completamente retraída. Si la plataforma no recorre la gama completa de movimientos de forma consistente, comuníquese con Mantenimiento y soporte técnico de ServerLIFT.

➡ **Nota: Los ruidos de trinquete o de chasquido son normales al elevar/bajar la plataforma.**

⚠ ADVERTENCIA

El mástil de la plataforma se extiende más arriba que la plataforma. Al elevar la plataforma, tenga en cuenta la altura del techo, las bandejas de cables, los aspersores, las luces y otras obstrucciones superiores.

4. Repita el paso 2 con el segundo interruptor de control arriba/abajo. A medida que el mástil de la plataforma se extiende por encima del mástil vertical, presione el sensor TouchSTOP™ arriba del mástil de la plataforma mientras continúa elevando la plataforma. La plataforma debe detenerse. Suelte el sensor

TouchSTOP™. La plataforma solo debe reanudar el movimiento cuando el interruptor de control arriba/abajo se suelta y se presiona nuevamente. Si el sensor TouchSTOP™ no detiene la plataforma cuando está oprimido o no funciona como se describe aquí, comuníquese con el Mantenimiento y soporte técnico de ServerLIFT.

🔊 **Nota:** El sensor TouchSTOP™ no detiene el movimiento de la plataforma antes de que el mástil de la plataforma se extienda por encima del mástil vertical.

Prueba de funcionamiento de SmartTILT Platform™/ Easy-Glide Shelf™

1. Enganche el freno estabilizador.
2. Encienda la unidad; para hacerlo, introduzca la llave y gírela en el sentido de las manecillas del reloj a la posición **ENCENDIDO (-)**.
3. Eleve la plataforma por encima de las ruedas a una altura de trabajo cómoda.
4. Empuje hacia abajo la manija para desbloquear y permitir el movimiento del estante de fácil deslizamiento. El estante cambiará de lado hasta 6 pulgadas (15 cm) en cada dirección. Hay cuatro (4) posiciones de ajuste incremental: dos a la derecha del centro y dos a la izquierda del centro.

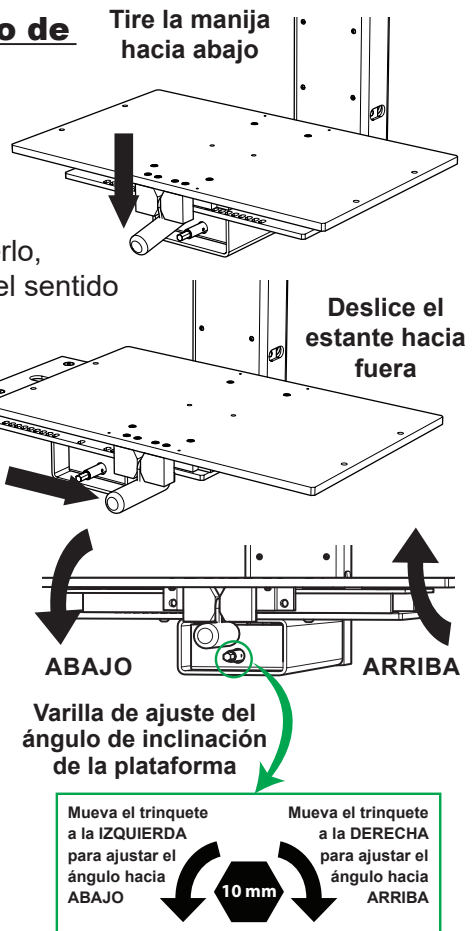

5. Pruebe el movimiento completo del estante de fácil deslizamiento en ambas direcciones. Si el estante no recorre la gama completa de movimiento de forma consistente o no se bloquea en los lugares de ajuste incremental, comuníquese con el Mantenimiento y soporte técnico de ServerLIFT.
6. Regrese el estante a la posición neutral (centro).
7. Pruebe el funcionamiento y el rango de movimiento de la plataforma SmartTILT con el trinquete que se incluye y el conector de 10 mm para ajustar lentamente el ángulo de la plataforma hacia ARRIBA y hacia ABAJO. Deténgase en cuanto sienta la resistencia de ajuste. Opcionalmente, utilice un nivel para medir el ángulo que debe ser de aproximadamente 0,5 grados ABAJO y 1,5 grados (o más) ARRIBA.
8. Baje la plataforma. Apague la alimentación de la unidad. Para hacerlo, gire la tecla a la posición **APAGADO (O)**. Suelte el freno estabilizador.



PELIGRO

NUNCA eleve o baje la plataforma con el estante fuera de la posición neutra (centro).

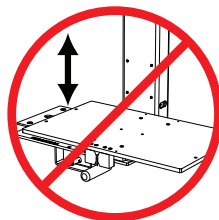

Antes de operar la unidad ServerLIFT

1. Lea y comprenda completamente los pasos de funcionamiento y las funciones.
2. Retire cualquier objeto u obstrucción alrededor o debajo de la unidad ServerLIFT o del área del recorrido de la plataforma.
3. Asegúrese de que la batería esté completamente cargada.
4. Asegúrese de que el freno estabilizador se enganche y se traben en su lugar. Ambas almohadillas de freno estabilizador deben estar instaladas y engancharse correctamente al piso (consulte Funcionamiento del freno estabilizador en la pág. 13).

Pasos para el funcionamiento

1. Coloque la unidad ServerLIFT en posición
- ! 2. Enganche el freno estabilizador
- ! 3. **ENCIENDA (-)** la unidad ServerLIFT
4. Eleve la plataforma a la altura de carga deseada
5. Cargue el servidor o equipo en la plataforma
- ! 6. Asegure el servidor usando las correas de amarre ajustables*
7. Baje la plataforma a la posición más baja
8. **APAGUE (O)** la unidad ServerLIFT
9. Suelte el freno estabilizador
10. Mueva la unidad ServerLIFT a su destino
- ! 11. Enganche el freno estabilizador
12. **ENCIENDA (-)** la unidad ServerLIFT
- ! 13. Eleve la plataforma a la altura de descarga deseada
14. Cargue el equipo de la plataforma y el estante de fácil deslizamiento en la estantería
- ! 15. Cargue el servidor de la plataforma y el Easy-Glide Shelf™ en la estantería
16. Baje la plataforma a la posición más baja
- ! 17. **APAGUE (O)** la unidad ServerLIFT
18. Suelte el freno estabilizador
19. Cargue la unidad ServerLIFT cuando no esté en uso

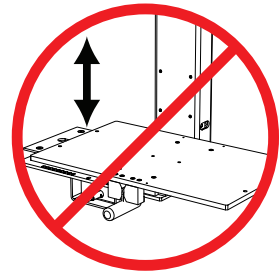

! PELIGRO

NUNCA eleve o baje la plataforma con el estante fuera de la posición neutra (centro).

* Especialmente importante cuando se mueve la unidad ServerLIFT por terreno irregular o no nivelado

Funcionamiento del freno estabilizador

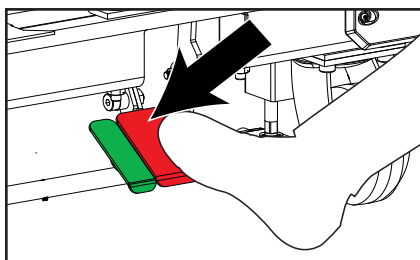

Para enganchar el freno estabilizador, presione el pedal rojo hasta que se trabaje en la posición **ABAJO**. La parte posterior de la unidad ServerLIFT debe levantarse ligeramente del suelo. La unidad ServerLIFT no debe moverse. Si la unidad

ServerLIFT se mueve, el freno estabilizador no funciona correctamente. Comuníquese con el Mantenimiento y soporte técnico de ServerLIFT.

➔ **Nota:** Sin el equipo en la plataforma, solo se necesita fuerza promedio para presionar completamente el freno estabilizador. La fuerza requerida aumentará a medida que se agregue equipo/ peso a la plataforma.

Una vez que el freno estabilizador esté bloqueado en la posición **ABAJO**, la unidad ServerLIFT estará estabilizada, estacionada y lista para su uso. Siga los pasos de funcionamiento 3 a 8 o 12 a 16 (pág. p. 13).

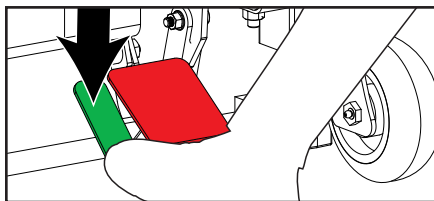
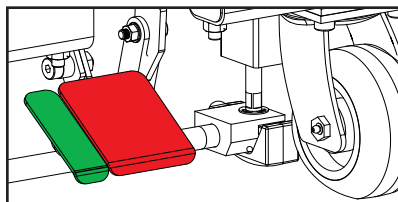

Presione el pedal de liberación verde hasta que se destrabe y retire lentamente su pie hacia atrás para permitir que ambos pedales se retraigan completamente.

⚠ ADVERTENCIA

- Siempre enganche el freno estabilizador antes de levantar, bajar o deslizar el estante de fácil deslizamiento
- Enganche el freno estabilizador siempre que ServerLIFT no esté en movimiento
- ServerLIFT no se moverá con el freno estabilizador enganchado

Aplicación de la carga a la plataforma

⚠ ADVERTENCIA

NUNCA coloque más de la carga máxima en el borde del estante de la plataforma. La carga nominal máxima en el borde se reduce cuando el estante de la plataforma está extendido.

NUNCA eleve o baje la plataforma con el estante fuera de la posición neutra (centro)



ADVERTENCIA

CARGA MÁX. DE SL-500X®



227 kg
(500 lbs)



136 kg
(300 lbs)



ADVERTENCIA

CARGA MÁX. DE SL-1000X®



454 kg
(1000 lbs)



182 kg
(400 lbs)

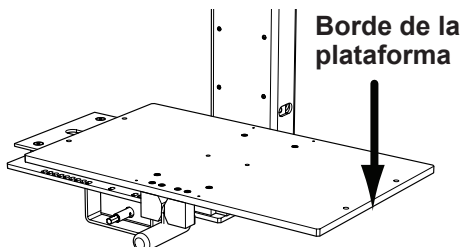
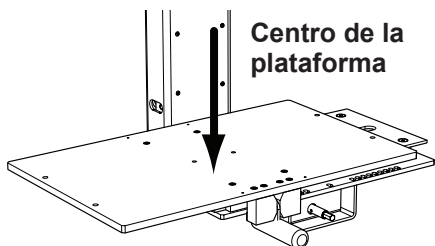

Funcionamiento del bloqueo del giro de la rueda delantera

DESBLOQUEADA

Para desbloquear la rueda delantera, tire del anillo y gire 90 grados en cualquier dirección. Permita que el anillo se alinee horizontalmente (perpendicularmente) a la ranura, como se muestra.

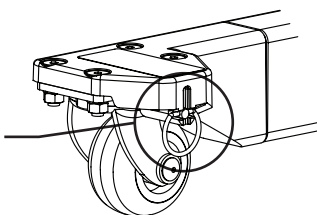

BLOQUEADA

Para bloquear la rueda delantera, extraiga el anillo y gire 90 grados en cualquier dirección. Permita que el anillo se alinee a la ranura vertical, como se muestra. Asegúrese de que la rueda esté alineada con el bastidor de la base y apuntando hacia atrás. Un clic audible indica que el bloqueo está enganchado.

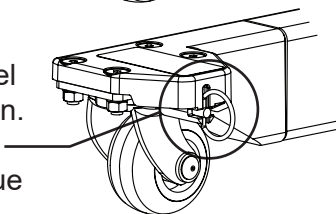

Indicaciones de seguridad

Peligro de caída

- No se pare en ninguna parte del elevador.
- No suba al mástil.
- No utilice la plataforma como una plataforma ni un escalón de elevación de personal.



Peligro de volcadura

- No levante la carga a menos que el estabilizador esté completamente enganchado.
- No mueva la máquina mientras la plataforma esté levantada, excepto para posicionamientos menores.
- Solo eleve la carga si está bien centrada en la plataforma.
- Si está bajo los efectos de drogas o alcohol, no utilice la máquina.
- No se pare debajo de cargas que sobresalgan por encima de su cabeza.
- No supere la capacidad nominal de carga.
- No apile cargas.
- No apoye la escalera sobre la unidad ServerLIFT.
- No utilice la máquina en superficies desniveladas o escalonadas.



Peligro de colisión

- Solamente baje cargas en áreas despejadas, donde no haya personas ni obstrucciones.
- El mástil de la plataforma se extiende más arriba que la plataforma. Tenga en cuenta la altura del techo, las bandejas de cables, los aspersores, las luces y otros objetos ubicados en la parte superior de la instalación.

Peligro de máquina dañada

- No ponga en funcionamiento ningún equipo ServerLIFT que esté dañado o tenga mal funcionamiento.



Peligro de uso incorrecto

- No deje la máquina desatendida con una carga elevada.
- No eleve ni baje la plataforma con el estante fuera de la posición neutra (centro) o con la manija no retraída.



Peligro de punto de atrapamiento

- Mantenga las manos alejadas de las partes móviles y las secciones abiertas durante el funcionamiento.
- Las manos solo deben colocarse en los manillares y/o en las ubicaciones designadas necesarias para la operación.



Extensión de plataformas PL-500X™

La extensión de la plataforma ServerLIFT PL-500X amplía el alcance de cualquier unidad ServerLIFT hasta el suelo, por lo que puede manipular equipos de forma segura y precisa en las posiciones inferiores de las estanterías. El nivelador de plataforma puede ajustar el ángulo del equipo hacia arriba o hacia abajo para una alineación precisa del servidor. Es capaz de levantar hasta 227 kg (500 lb) cuando se instala el kit de contrapeso incluido.

WARNING

- No se pare ni se suba en ninguna parte de la extensión de la plataforma.
- No supere la carga máxima.
- No opere con una carga que tenga un centro de masa colocada adelante (lejos de ServerLIFT) del centro de carga de la extensión de la plataforma indicado.

NO UTILICE LA EXTENSIÓN DE LA PLATAFORMA PL-500X A MENOS QUE LAS LENGÜETAS DEL PESTILLO TRASERO ESTÉN COMPLETAMENTE ENGANCHADAS A LA PLATAFORMA Y EL GANCHO DEL BRAZO BASCULANTE ESTÉ ENGANCHADO SOBRE EL BORDE DEL MÁSTIL DE LA PLATAFORMA

Se incluye con la extensión de la plataforma PL-500X

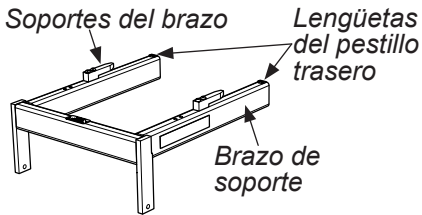

(1) Bastidor del brazo de soporte



(2) Eslinga

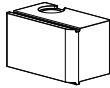

(10) Contrapeso



(4) Gancho para eslinga

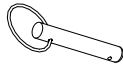

(2) Pasador de bloqueo

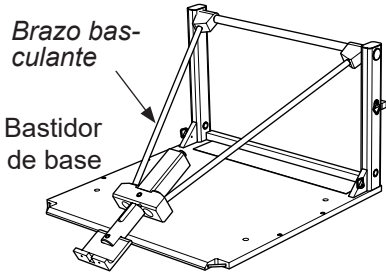

(1) Bolso de guardado



(1) Trinquete con conector de 10 mm



(2) Poste de contrapeso



Instalación del kit de contrapeso

1. Retire las tapas de plástico de la parte posterior de la unidad ServerLIFT como se muestra.
2. Inserte los postes de contrapeso (extremo abierto hacia abajo) en los orificios y sobre los tornillos y tuercas dentro del tubo de soporte de la base ServerLIFT.
3. Coloque el primer contrapeso en el poste de contrapeso como se muestra.

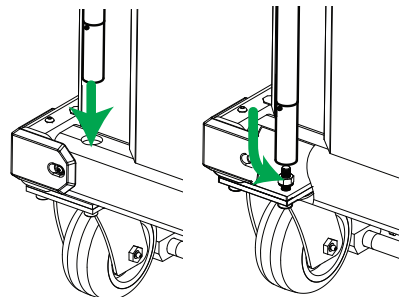
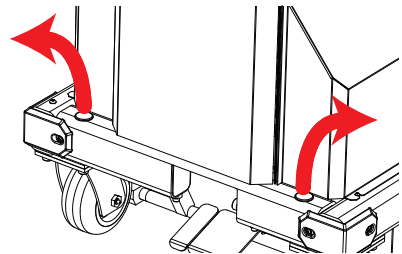

- Coloque contrapesos adicionales en el poste alineando la lengüeta y las ranuras de los contrapesos. Repita hasta que se instalen cinco contrapesos en su lugar.
- Repita los pasos 3 y 4 para el poste del otro lado de la unidad ServerLIFT.



Configuración de la extensión de la plataforma PL-500X

- Con el brazo basculante girado hacia el frente, fije el bastidor del brazo de soporte al bastidor de base utilizando los pasadores de bloqueo como se muestra.
- Asegúrese de que el bastidor del brazo de soporte pueda girar hacia adelante. No debe poder girar hacia atrás.

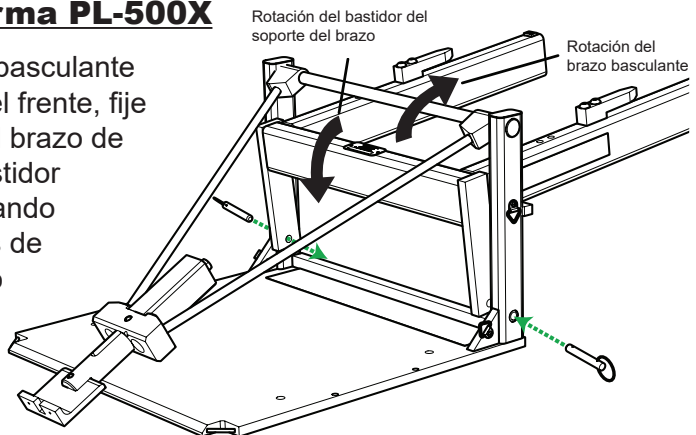

Fijación de la extensión de plataforma a la unidad ServerLIFT

1. Consulte el “Funcionamiento del bloqueo del giro de la rueda delantera” en la página 16 y prepare la unidad ServerLIFT al bloquear las ruedas delanteras en la posición de marcha atrás, como se muestra en la figura.

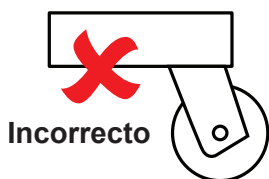

2. Enganche el freno estabilizador de ServerLIFT y encienda la alimentación.
3. Con la extensión de la plataforma PL-500X en el piso o en un palé, coloque la unidad ServerLIFT detrás de la extensión de la plataforma PL-500X.
4. Levante la plataforma ServerLIFT de modo que la placa inferior de la plataforma esté alineada con la parte superior de los brazos de soporte de la PL-500X.
5. Enrolle la unidad ServerLIFT hacia adelante de modo que los soportes horizontales del brazo PL-500X se enganchen completamente en la parte superior de la placa inferior de la plataforma ServerLIFT, como se muestra.

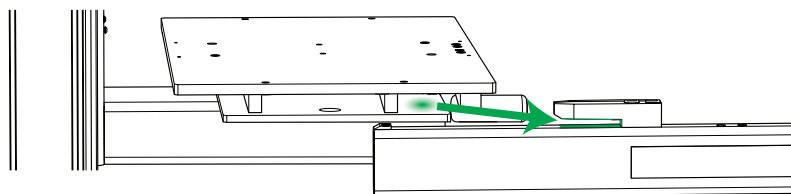

⚠ ADVERTENCIA

Los soportes del brazo y los retenes traseros DEBEN estar completamente enganchados en la placa del fondo del bastidor de la plataforma

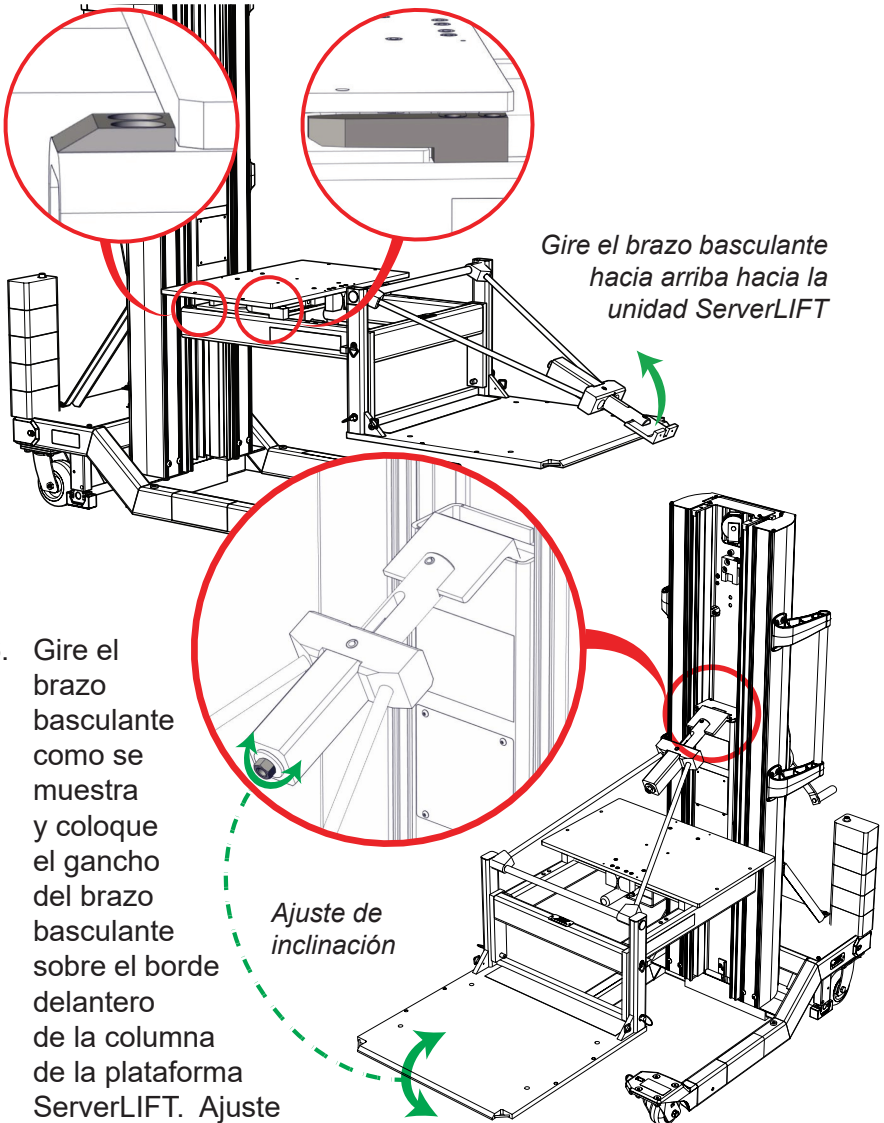

Desmontaje de los equipos de las cajas y palés

ⓘ **Nota:** La instalación, configuración y uso correctos de este producto es responsabilidad exclusiva del instalador.

1. Asegúrese de que los contrapesos estén instalados en la parte posterior de la unidad ServerLIFT. Consulte “Instalación del kit de contrapeso” en la página 19.
2. Inserte los cuatro ganchos para eslingas en la extensión de la plataforma PL-500X, como se muestra.
3. Enganche el extremo del bucle de una eslinga amarilla en los ganchos para eslinga traseros de un lado.
4. Alimente el extremo suelto de la eslinga desde atrás hacia adelante, debajo del servidor, mientras el servidor permanece en la caja.

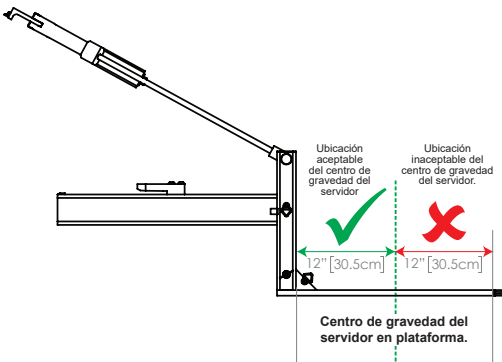
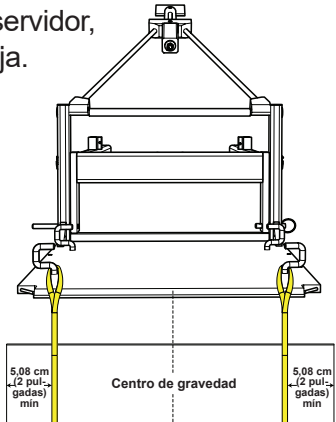
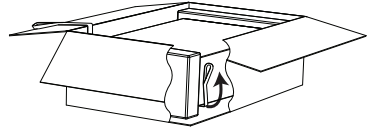
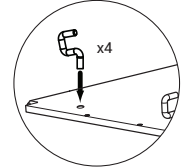

5. Enganche el extremo suelto del bucle de la eslinga al gancho para eslinga delantero en el mismo lado.
6. Repita con la segunda eslinga y los ganchos para eslinga en el otro lado.

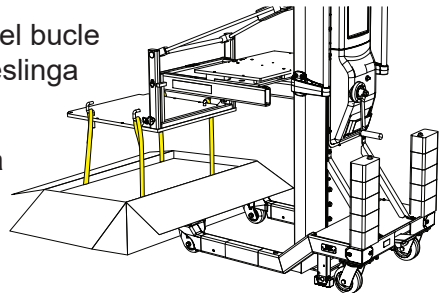

⚠ PRECAUCIÓN

El centro de gravedad de la carga debe estar centrado entre los ganchos para eslinga Y no debe colocarse a más de 12 pulgadas (30,5 cm) delante de la parte posterior de la placa de la plataforma, como se muestra.

1. Extraiga el equipo de la caja y retire el embalaje.
2. Deje a un lado el embalaje o deséchelo.
3. Baje el equipo sobre una mesa o una superficie segura.
4. Retire las eslingas amarillas de los ganchos para eslinga.
5. Retire las eslingas de debajo del equipo.
6. Retire los ganchos para eslingas de la extensión de la plataforma.
7. Traslade el servidor de la mesa a la plataforma PL-500X o retire la extensión de la plataforma de la unidad ServerLIFT para trasladar el servidor a la plataforma ServerLIFT.
8. Siga los "Pasos para el funcionamiento" en la página 13.

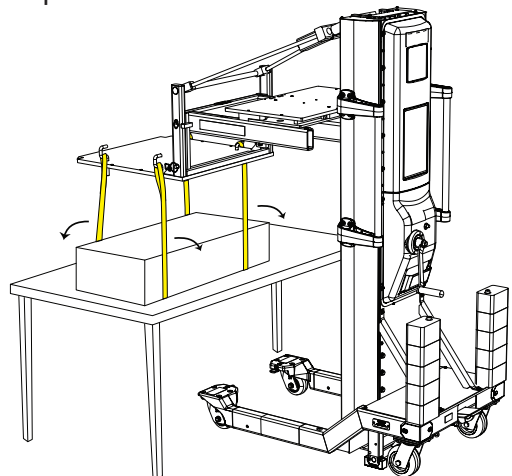
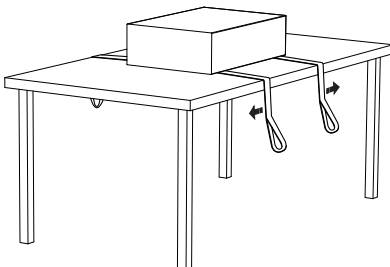
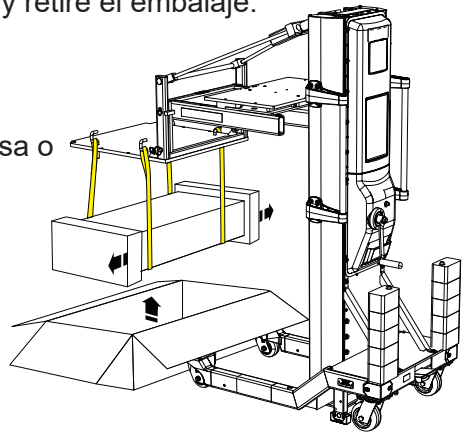

Extensión del elevador LE-500X™

Las extensiones del elevador Serie LE ServerLIFT son accesorios que ayudan a levantar equipos de TI pesados fuera de cajas y sin deslizamientos. Presentan un diseño ligero que puede levantar hasta 500 lb (227 kg). El LE-500X se puede utilizar con los dispositivos ServerLIFT SL-500X o SL-350X.

⚠ ADVERTENCIA

- No se pare ni monte en ninguna parte de la Extensión del elevador.
- No supere la carga máxima de 500 lb (227 kg).
- No opere con una carga que tenga un centro de masa colocada adelante (lejos de la unidad ServerLIFT) del centro de carga de la extensión del elevador indicado.

NUNCA UTILICE LA EXTENSIÓN DEL ELEVADOR LE-500X™ SIN EL GANCHO DEL BRAZO BASCULANTE ENGANCHADO SOBRE EL LABIO DEL MÁSTIL DE LA PLATAFORMA

La Extensión del elevador LE-500X™ incluye:

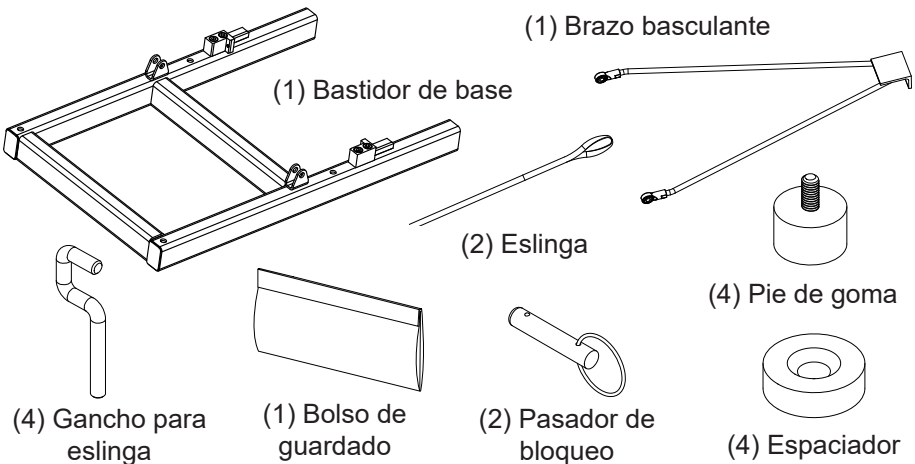

Configuración de la Extensión del elevador LE-500X™

⦿ **Nota:** La instalación, configuración y uso correctos de este producto es responsabilidad exclusiva del operador.

1. Ensamble el gancho para eslinga en el espaciador e insértelo completamente a través del orificio del bastidor desde la parte superior, como se muestra.
2. Atornille el pie de goma en la parte inferior del gancho para eslinga. Repita los pasos 1 y 2 en las tres ubicaciones restantes del gancho, como se muestra.

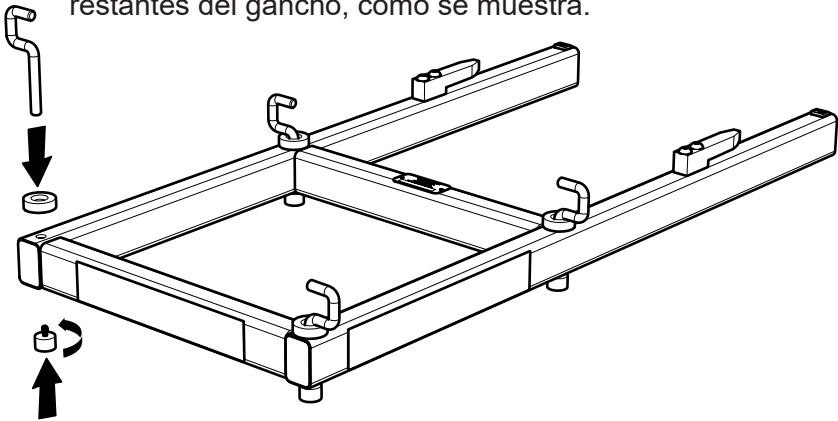

Fijación de la Extensión del elevador a ServerLIFT

1. Enganche el freno estabilizador de ServerLIFT.
2. Eleve la plataforma a una altura de al menos 1,5 pies (0,5 m) por encima de las monturas de las ruedas giratorias.

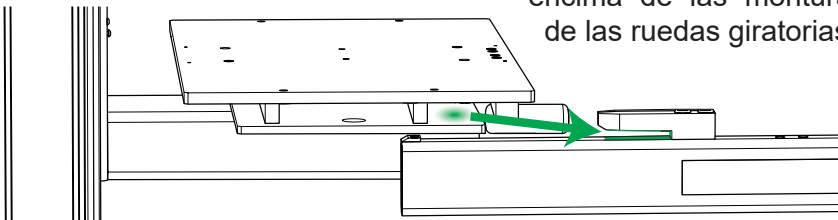

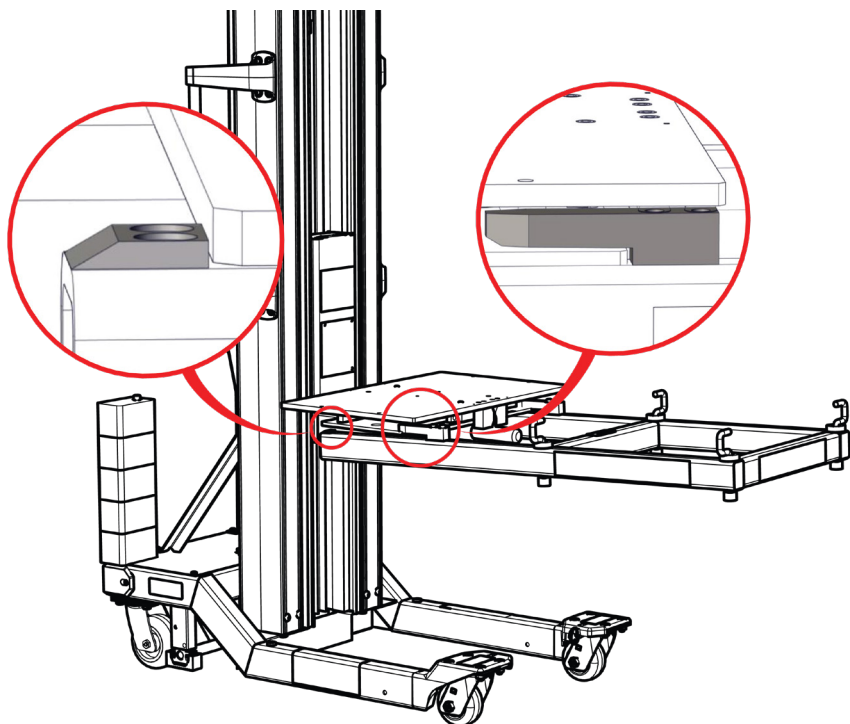

⚠ WARNING

Los soportes del brazo y los retenes traseros DEBEN estar completamente enganchados en la placa del fondo del bastidor de la plataforma

1. Inserte la extensión de elevación en la plataforma ServerLIFT, como se muestra. Los retenes de la extensión deben insertarse en la placa del fondo de la plataforma con la parte superior de los brazos del bastidor de la extensión del elevador apoyados contra la parte inferior de la placa de fondo de la plataforma.
2. Asegúrese de que las lengüetas del pestillo trasero estén completamente enganchadas en la plataforma, como se muestra.

Uso de la Extensión del elevador LE-500X™

1. Enganche el extremo del bucle de una eslinga amarilla en los ganchos para eslinga traseros de un lado de la Extensión del elevador LE-500X™.

2. Alimente el extremo suelto de la eslinga de atrás hacia adelante debajo del servidor mientras el servidor permanece en la caja.

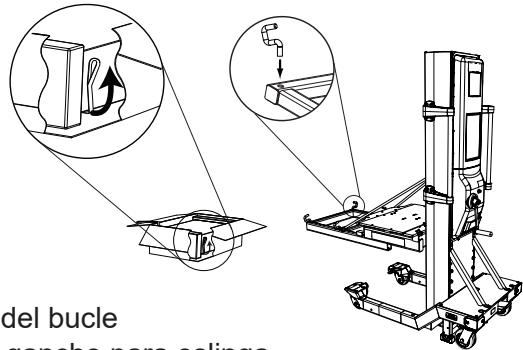

3. Enganche el extremo del bucle suelto de la eslinga al gancho para eslinga delantera en el mismo lado de la Extensión del elevador LE-500X™.

4. Repita con la segunda eslinga en el otro lado de la Extensión del elevador LE-500X™.

5. Enganche el extremo del bucle de una eslinga amarilla en los ganchos para eslinga traseros de un lado de la Extensión del elevador LE-500X™.

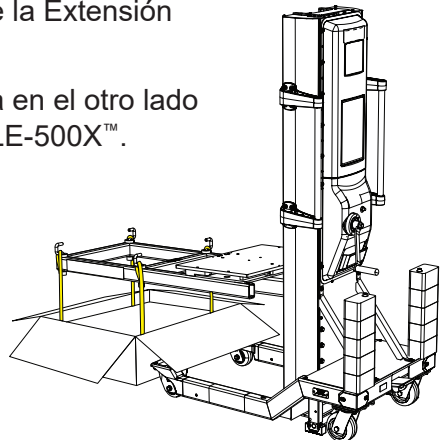

PRECAUCIÓN

El centro de gravedad de la carga debe estar centrado entre los ganchos para eslinga.

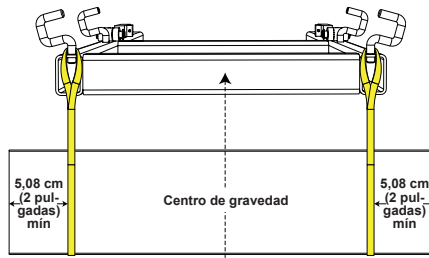

1. Alimente el extremo suelto de la eslinga de atrás hacia delante debajo del equipo de TI mientras está en su caja.
2. Enganche el extremo del bucle suelto de la eslinga al gancho para eslinga delantera en el mismo lado de la Extensión del elevador LE-500X™.
3. Repita con la segunda eslinga en el otro lado de la Extensión del elevador LE-500X™.

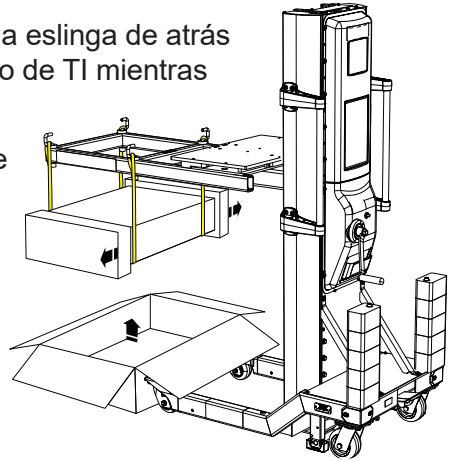

4. Levante el equipo fuera de la caja y retire el embalaje.
5. Baje el equipo sobre una mesa o una superficie segura.
6. Retire las eslingas amarillas de los ganchos para eslinga.
7. Retire las eslingas de debajo del equipo.
8. Quite la Extensión del elevador la unidad de ServerLIFT y coloque a un lado la Extensión del elevador de manera segura.
9. Deslice el equipo de la mesa sobre la plataforma de ServerLIFT y el estante de fácil deslizamiento y siga los pasos de funcionamiento 5 a 17 (pág. 13).

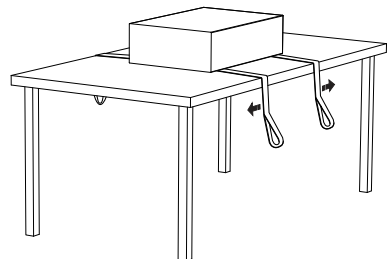
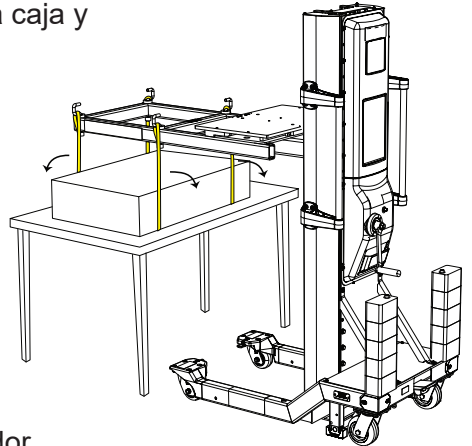

Elevador de plataformas RL-500™

El accesorio Elevador de plataformas RL-500™ de ServerLIFT permite a los usuarios instalar servidores en la parte superior de cualquier estantería en áreas donde el posicionamiento del equipo es un desafío. Estas situaciones incluyen:

- Despeje de techos bajos u obstrucciones
- Salas de contención de pasillos fríos y calientes
- Estanterías de diez pies (3 metros) de altura
- Descenso en rieles

El Elevador de plataformas RL-500™ de ServerLIFT cuenta con un diseño ligero pero robusto y es compatible con todos los modelos actuales y anteriores de ServerLIFT.

El Elevador de plataformas RL-500™ incluye:

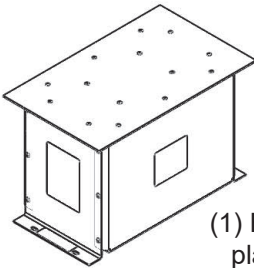

(1) Elevador de plataformas

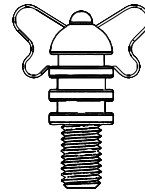

(4) Tornillo mariposa

⚠ ADVERTENCIA

- No se pare ni monte en ninguna parte del Elevador de plataformas.
- No supere la carga máxima de 500 lb (227 kg).
- No lo utilice junto con las Extensiones del elevador LE-500X™ o la Extensión de plataformas PL-500X™.
- No cargue en esquinas.

ASEGURE EL ELEVADOR DE PLATAFORMAS AL ESTANTE DE SERVERLIFT EN TODAS LAS CUATRO UBICACIONES (ÚNICAMENTE CON LOS HERRAJES SUMINISTRADOS) ANTES DE SU USO

Fijación del Elevador de plataformas a ServerLIFT

1. Enganche el freno estabilizador de ServerLIFT.
2. Coloque el Elevador de plataformas sobre el estante de fácil deslizamiento de ServerLIFT. Alinee los orificios ranurados en las bridas inferiores del Elevador de plataformas con los orificios roscados en el estante de fácil deslizamiento de ServerLIFT.
3. Asegure el Elevador de plataformas al estante con tornillos mariposa y arandelas en las cuatro ubicaciones, como se muestra.

⚠ ADVERTENCIA

El Elevador de plataformas DEBE estar asegurado en las cuatro ubicaciones

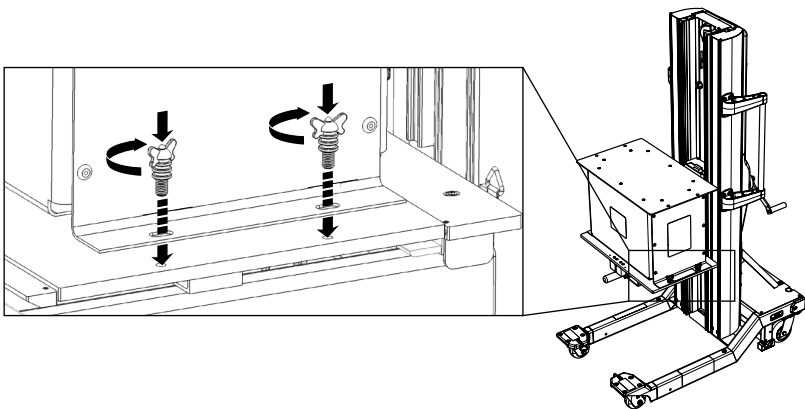

ⓘ Nota: el Elevador de plataformas debe quitarse y dejarse a un lado cuando no esté en uso. Se proporcionan cuatro orificios en la placa superior del Elevador de plataformas para guardar convenientemente los tornillos mariposa y las arandelas cuando no se usen.

Elevador de riel RS-500X™

El accesorio del Elevador de riel RS-500X™ de ServerLIFT permite a los usuarios posicionar y apoyar los servidores en un ángulo para la instalación o la extracción de rieles ranurados o desplegados.

El Elevador de riel RS-500X™ de ServerLIFT cuenta con un diseño de perfil bajo pero robusto y es compatible con todos los modelos actuales y anteriores de ServerLIFT. Su cómoda manija de la manivela con varias bisagras puede utilizarse para ajustar el ángulo de la superficie del equipo del nivel plano hasta 5 grados de posición angulosa.

El elevador de riel RS-500X de ServerLIFT puede fijarse al estante de la plataforma de ServerLIFT en una de dos posiciones, lo que da al operador la opción de usarlo desde el lado izquierdo o derecho de dispositivo ServerLIFT SL-500X. El elevador de riel RS-500X puede utilizarse también junto con el Elevador de plataformas RL-500.

El Elevador de riel RS-500X™ incluye:

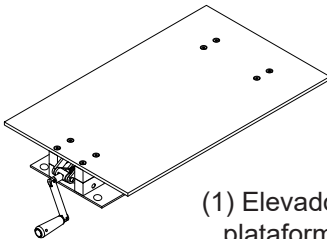

(1) Elevador de plataformas

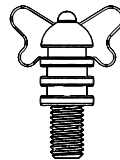

(4) Tornillo mariposa

⚠ ADVERTENCIA

- No se pare ni monte en ninguna parte del Elevador de riel.
- No supere la carga máxima de 500 lb (227 kg).
- No lo utilice junto con las extensiones del elevador LE-500X o LE-1000X ni con la extensión de plataformas PL-500X.
- No cargue en esquinas.

ASEGURE EL ELEVADOR DE RIELES AL ESTANTE SERVERLIFT EN LAS CUATRO UBICACIONES ANTES DE UTILIZARLO (SOLO CON EL HARDWARE PROVISTO)

Fijación del Elevador de riel a SL-350X® o Elevador de plataformas

1. Enganche el freno estabilizador de ServerLIFT.
2. Si se instala en el Elevador de plataformas, asegúrese de que el tubo ascendente del Elevador de plataformas RL-500 esté conectado y asegurado al Easy-Glide Shelf de ServerLIFT según las instrucciones de "Fijación del elevador de plataformas a ServerLIFT" en la página 31.
3. Coloque el Elevador de riel RS-500X™ en el estante de fácil deslizamiento de ServerLIFT o en el Elevador de plataformas RL-500™. Alinee los cuatro orificios de la placa base del Elevador de riel con los orificios roscados en el estante de fácil deslizamiento de ServerLIFT o en el Elevador de plataformas RL-500™.
4. Asegure el Elevador de riel RS-500X™ a la estantería con tornillos mariposa en las cuatro ubicaciones, como se muestra a continuación.

Instalado en el estante de la plataforma

⚠ ADVERTENCIA

El Elevador de riel DEBE estar asegurado en las cuatro ubicaciones

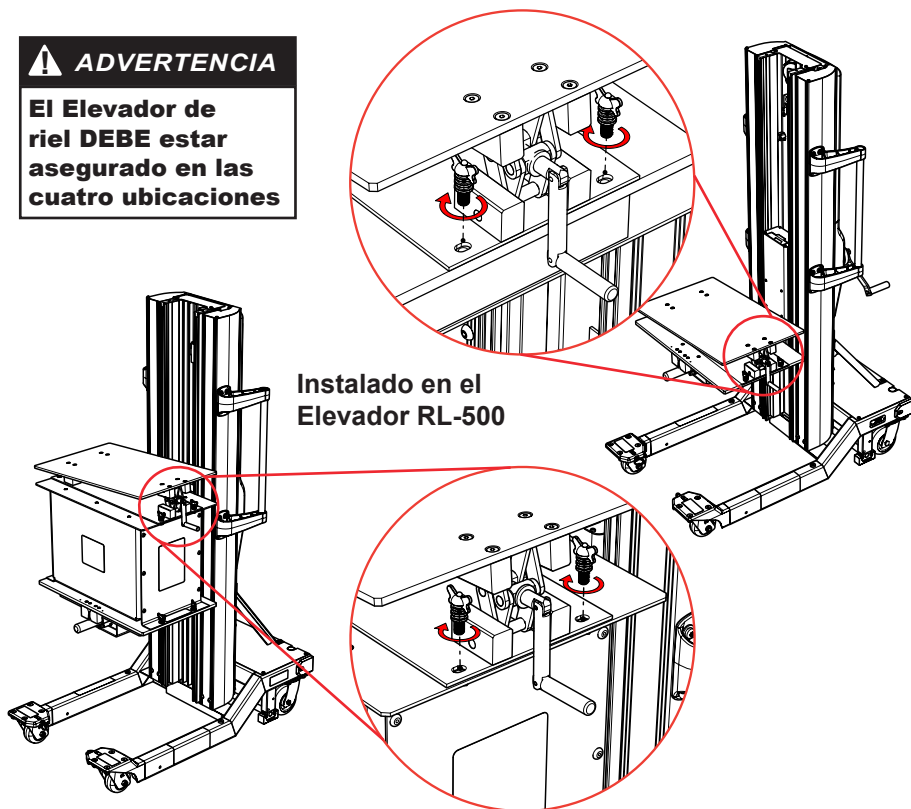

Instalado en el Elevador RL-500

Uso del Elevador de riel

1. Asegúrese de que el Elevador de riel RS-500X™ esté conectado al estante de fácil deslizamiento o al Elevador de plataformas RL-500™ según sea necesario de acuerdo a las instrucciones anteriores.
2. Siga los “Pasos para el funcionamiento” en la página 13.
3. Para las instalaciones, eleve la plataforma a una altura donde las cabezas de clavos del equipo estén justo encima de los rieles de instalación.

1. Deslice el estante de fácil deslizamiento hacia la estantería y los rieles. Extienda los rieles hacia fuera para alinearlos con las cabezas de clavo.
2. Calcule el ángulo del equipo utilizando el Elevador de riel. Para hacerlo, gire la manija de manera que la cabeza de clavo más cercana a la estantería esté colocada justo encima de la ranura.
3. Baje la plataforma para que la primera cabeza de clavo baje en su ranura.
4. Guíe las otras cabezas de clavo en sus ranuras de riel correspondientes. Para hacerlo, utilice el Elevador de riel RS-500X™ y gire la manija para reducir el ángulo del equipo.

5. Una vez que todas las cabezas de clavo estén alineadas a sus respectivas ranuras de riel, baje la plataforma para que el equipo esté completamente apoyado en los rieles.

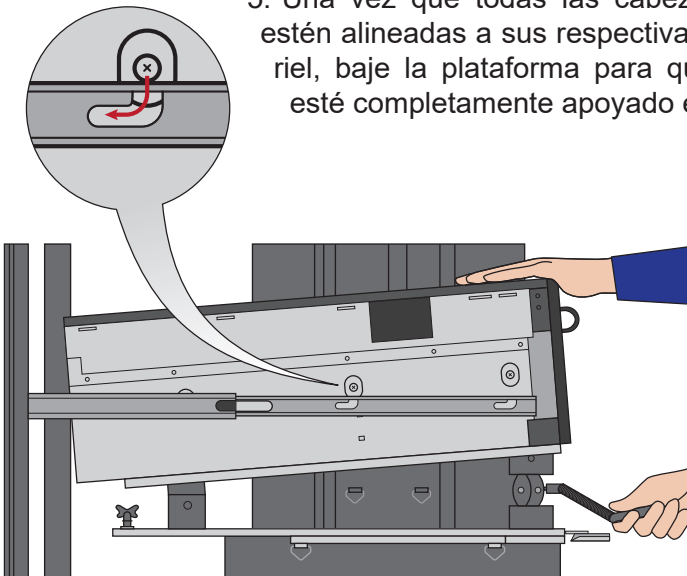

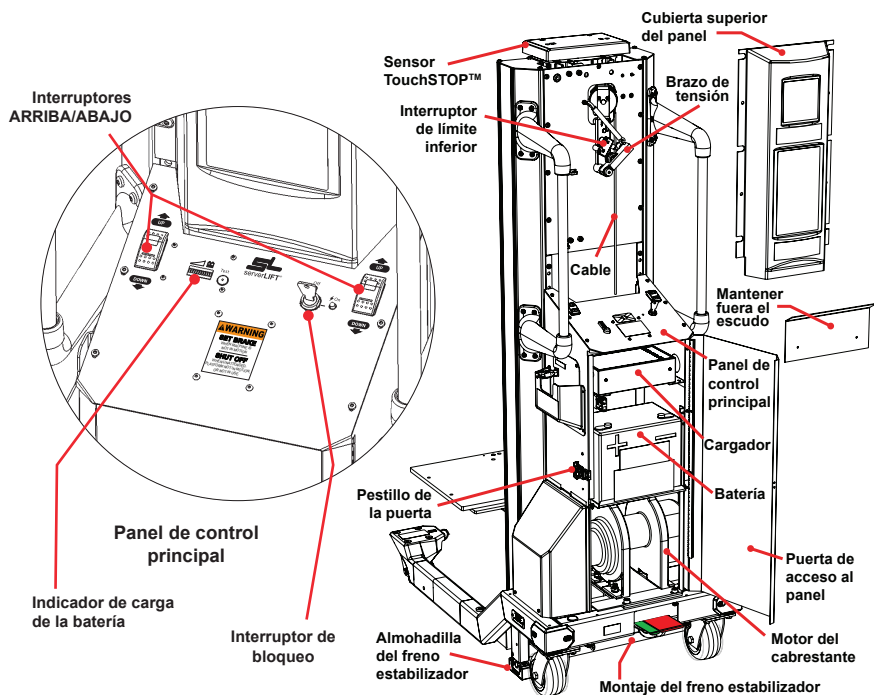

Calendario de mantenimiento

Actividad	Frecuencia requerida
Cargar la batería	Diariamente (siempre que la unidad no esté en uso)
Reemplazar la batería	Según sea necesario
Reemplazar las almohadillas de freno estabilizador	Según sea necesario
Inspeccionar el cable del cabrestante	Cada 12 meses
Inspeccionar las poleas	Cada 12 meses
Descargar y cambiar el aceite del cabrestante*	Cada 12 meses (sugerido)*

* Los kits de reemplazo del aceite y las instrucciones están disponibles en el Mantenimiento y soporte técnico de ServerLIFT.

🕒 **Nota:** Las unidades cubiertas con contratos opcionales de garantía y mantenimiento extendidos incluyen todas las revisiones de mantenimiento antes mencionadas (excepto el reemplazo de la batería) como parte de la visita anual de mantenimiento de ServerLIFT.

Carga de la batería

El elevador del centro de datos ServerLIFT SL-500X está equipado con un cargador de batería de tres estados robusto, compacto y sofisticado que recarga la batería VRLA de 12 V 80 Ah. El cargador es automático y simplemente necesita ser enchufado a una fuente de alimentación o tomacorriente de pared estándar adecuados.

Según el modelo, el elevador del centro de datos, ServerLIFT SL-500X, podría estar equipado para funcionar con 110 V o 220 V. Esto se indica arriba del cable de alimentación, en el costado de la unidad ServerLIFT. La configuración y los requisitos eléctricos de cada modelo son los siguientes:

	SL-500X® SL-1000X®	SL-500XI® SL-1000XI®
Voltaje indicado	110V	220V
Rango de entrada de voltaje	90-132 V de CA	180-250 V de CA
Entrada de frecuencia máx.	50/60 Hz	50/60 Hz
Entrada de frecuencia actual	4A rms	1A rms
Terminación del cable	6 pies de CA con conexión a tierra	15 cm CA a tierra
Extremo del cable/estilo de enchufe	NEMA 5-15 tipo B (3 pines, macho)	Receptáculo de entrada C14 (3 pines, macho)

AVISO

PARA MAXIMIZAR LA DURACIÓN DE LA BATERÍA, DEJE EL EQUIPO CARGANDO CUANDO NO SE UTILIZA



PELIGRO



DESENCHÚFELO ANTES DE OPERAR O HACER MANTENIMIENTO

⚠ ADVERTENCIA:

- **NUNCA** lo enchufe en un tomacorriente con servicio fuera del rango de entrada de voltaje modelo. De lo contrario, se producirá un fallo del cargador.
- **NUNCA** utilice un cargador con un cable o enchufe dañados.
- Cuando se utiliza un cable de extensión, se requiere un cable con conexión a tierra de un tamaño de al menos 16 AWG (cables de hasta 50 pies/15 m).

Puerta de acceso al panel

Apertura

1. Abra la lengüeta del pestillo hacia la puerta.
2. Gire en sentido contrario a las manecillas del reloj hasta que el pestillo se separe de la placa del portero.
3. Voltee todo el conjunto de pestillo hacia arriba, lejos de la puerta.
4. Abra la puerta de acceso al panel.

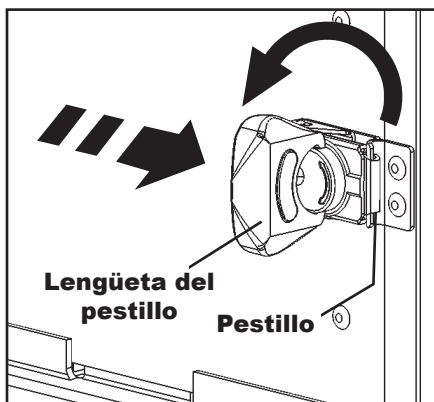

Cierre

1. Cierre la puerta de acceso al panel.
2. Voltee todo el conjunto de pestillo hacia la puerta hasta que cubra la placa del portero.
3. Gire la lengüeta del pestillo hacia la derecha hasta que el pestillo enganche la placa del portero.
4. Voltee la lengüeta del pestillo hacia abajo.

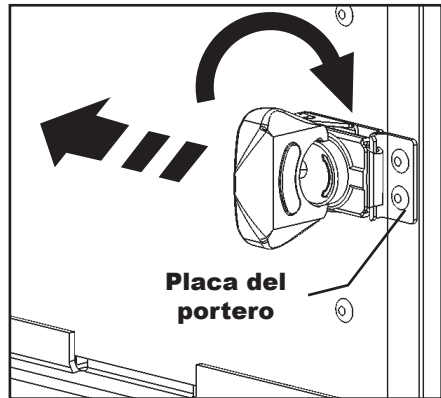

Prueba de carga de la batería

Prueba automática/rápida

1. Asegúrese de que el cable de alimentación esté desenchufado.
2. Oprima el botón de prueba de carga de la batería en el panel de control principal, lo que activará el indicador del nivel de carga.
3. El indicador del nivel de carga tiene tres áreas de carga: DESCARGADO (rojo), BAJO (ámbar) y COMPLETO (verde). Si el nivel de carga es COMPLETO, se considera que la batería está completamente cargada.
4. Si la batería no está completamente cargada, cárguela durante 12 a 48 horas, según la cantidad de carga indicada (las cargas muy bajas requieren tiempos de carga mucho más largos).
5. Si la batería no retiene la carga o si sospecha que el indicador de nivel de carga de la batería es incorrecto y puede ser necesario reemplazar la batería, se recomienda realizar una prueba manual de carga de la batería.

Prueba manual

1. Asegúrese de que el cable de alimentación esté desenchufado.
2. Abra la puerta de acceso al panel.
3. Aplique el cable positivo de un voltímetro de mano al terminal positivo (rojo) de la batería, y el cable del voltímetro negativo al terminal negativo (negro) de la batería.
4. Lea el voltaje. Las baterías completamente cargadas muestran 11.8 – 13V. Las baterías que indican 11V o menos después de 12 a 48 horas de carga deben ser substituidas.
5. Cierre la puerta de acceso al panel.

⚠ ADVERTENCIA:

- **SIEMPRE** desconecte el cable de alimentación antes de probar la carga de la batería.
- Probar la carga de la batería con el cable de alimentación enchufado producirá resultados falsos.

Reemplazo de la batería

El elevador del centro de datos ServerLIFT SL-500X utiliza una batería de bajo mantenimiento a bordo, VRLA (plomo-ácido regulado por válvulas), AGM (mat. fibra de vidrio absorbente). Está sellada y es a prueba de derrames. Los reemplazos están comúnmente disponibles de proveedores de baterías de alto rendimiento de estilo marino o UPS, o directamente a través del Mantenimiento y soporte técnico de ServerLIFT. Lleve la batería vieja con usted al proveedor para la comparación y la disposición segura.

Construcción	Voltaje nominal	Capacidad nominal	Tipo de terminal
Placas ABS Separador AGM	12 voltios	75 o 80 Ah	Interna
Longitud	Ancho	Altura	Peso
10,20 pulgadas 260 mm	6,61 pulgadas 168 mm	8,43 pulgadas 215 mm	23,83 kg 52,53 lb

- ⊕ **Nota: SOLO las baterías con terminales INTERNAS entrarán dentro del elevador del centro de datos ServerLIFT SL-500X. Las baterías con terminales externas no funcionarán y podrían ocasionar incendios o explosiones.**

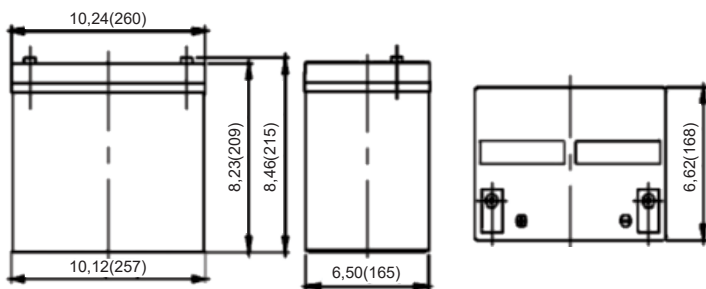

1. Abra la puerta de acceso al panel.
2. Un cierre de cremallera instalado para sostener la batería en su lugar durante el envío puede estar sosteniéndola en su lugar. Corte o quite el cierre de cremallera. No es necesario reemplazar el cierre de cremallera.
3. Extraiga la Desconexión rápida de la batería roja de su compañero.

- ⊕ **Nota: Quite con cuidado. Las baterías pesan 52 lb (23,5 kg)**

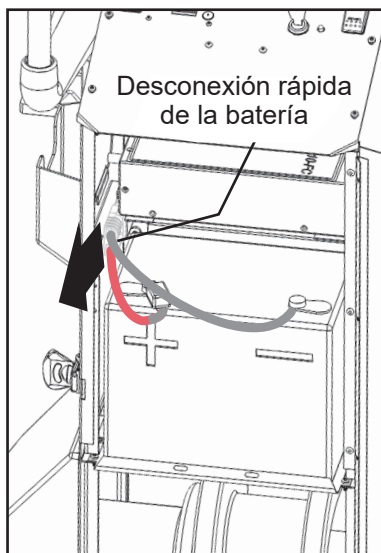

4. Retire la batería y el conjunto de cables de desconexión rápida del estante.
5. Afloje y retire el borne terminal del terminal positivo (rojo) de la batería. Mantenga el borne y todas las arandelas. Mantenga intacto el conjunto del disyuntor/cable/desconexión.

➡ **Nota: El disyuntor en línea solo se requiere para el terminal rojo.**

6. Repita el paso 5 para el terminal negativo (negro) de la batería.
7. Conecte el extremo del disyuntor del conjunto de la Desconexión rápida de la batería al terminal positivo (rojo) de la batería nueva con bornes y arandelas. Asegúrese de que el borne esté atornillado firmemente.
8. Conecte el extremo redondo del terminal del conjunto de la Desconexión rápida de la batería al terminal negativo (negro) de la batería nueva con bornes y arandelas. Asegúrese de que el borne esté atornillado firmemente.
9. Coloque cuidadosamente la batería nueva en su lugar.
10. Inserte el receptáculo de Desconexión rápida de la batería rojo en su compañero, ubicado en el interior del gabinete del panel.
11. Cierre la puerta de acceso al panel.
12. Verifique que ServerLIFT esté recibiendo alimentación de la nueva batería. Para hacerlo, **ENCIÉNDALO** y realice el ciclo de la Plataforma hacia arriba y hacia abajo. Compruebe que el indicador del nivel de carga de la batería se muestre lleno cuando se pruebe.

Reemplazo de la funda del freno estabilizador

1. Jale de las esquinas superiores de la funda vieja hacia afuera y hacia abajo para quitarla de la almohadilla del freno estabilizador.

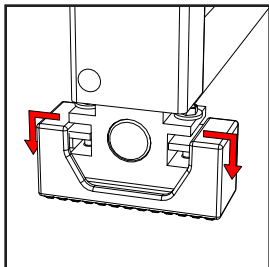

2. Presione la nueva bota hasta que encaje en su lugar.

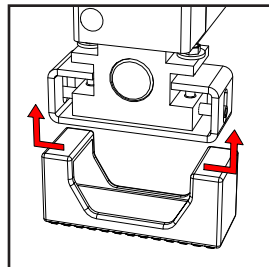

Inspección de la polea y el cable

Inspección del cable

1. Baje completamente la plataforma e inspeccione la sección superior del cable.
2. Abra la puerta de acceso al panel. Realice el ciclo completo de la plataforma hacia arriba y hacia abajo mientras inspecciona la sección del cable que se enrolla en el motor del cabrestante.
3. Al inspeccionar el cable, busque:

- **Desgaste o corrosión**
- **Alambres rotos o filamentos cortados**
- **Distorsiones, torceduras, filamentos desiguales, piezas machacadas, diámetro desigual del cable o filamentos que se estén saliendo**

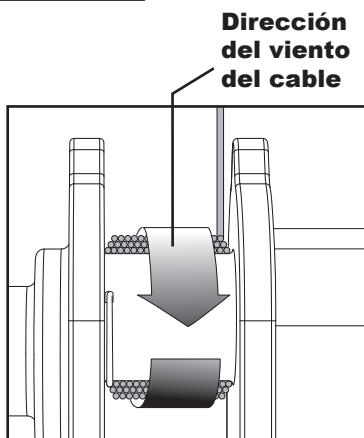

Suspenda el uso del dispositivo ServerLIFT si descubre cualquier daño en el cable después de una inspección y póngase en contacto con Mantenimiento y Soporte Técnico de ServerLIFT inmediatamente. No intente reparar o cambiar el cable.

Inspección de la polea

Cuando Inspeccione las poleas, escuche si hay chirridos y busque grietas, desgaste extremo, conexiones flojas y protectores de poleas doblados/dañados.

🔍 ***Nota: Los protectores de poleas doblados o dañados interfieren con el funcionamiento del cable. NO intente operar con poleas dañadas.***

1. Retire la cubierta superior del panel. Inspeccione la polea del interruptor de tensión.
2. Desde la parte delantera de la máquina, inspeccione la polea superior.
3. Inspeccione la polea inferior del armazón inferior de la unidad ServerLIFT.

🔍 ***Nota: La polea inferior solo se puede ver desde el armazón inferior cuando la plataforma está completamente bajada.***

Si la inspección revela irregularidades o daños en la polea, suspenda el uso del dispositivo ServerLIFT y comuníquese con Mantenimiento y soporte técnico de ServerLIFT inmediatamente.

Características

Diseño compacto

- La base delgada de 24 pulgadas (61 cm) se desplaza fácilmente por pasillos estrechos
- Cuatro ruedas giratorias de gran tamaño para maniobras precisas y protección de los azulejos de piso levantados
- El bloqueo del giro delantero se activa cuando se requiere un recorrido recto
- Pasa a través de una puerta estándar
- Ideal para salas de contención de pasillos fríos
- Construcción general de acero y aluminio resistentes
- Se incluye embalaje reutilizable para las transferencias de ubicación

Totalmente contenido

- Motor del cabrestante no hidráulico resistente
- Alimentado por una batería VRLA de 12 V AGM a prueba de fugas/ sellada (AGM), de ciclo profundo recargable.
- Seguro para los pisos de centros de datos

Plataforma resistente

- Mínima a nula desviación o comba, incluso con carga completa
- Alineación precisa de equipos
- Las correas de amarre incluidas aseguran el equipo durante los movimientos

Uso de carga lateral

- Carga del equipo en paralelo a la estantería
- Elimina cualquier obstrucción de la vista del operador
- Alineación fácil hacia la estantería

Estante de fácil deslizamiento

- Movimiento lateral izquierdo o derecho de 6 pulgadas (15,25 cm) para la carga apoyada
- Entra dentro de estanterías estándar de 19 pulgadas (48,25 cm)
- Ajuste de estante del Micro-leveling SmartTILT™ para una alineación precisa.
- Instalación sencilla de la plataforma en los rieles

Controles inteligentes

- Ajuste preciso de altura con sistema exclusivo de elevación controlada por microprocesador
- Los controles laterales duales permiten que el único operador alinee el equipo mientras mira hacia la estantería

Mástil telescópico

- Elevador SL-500X de 500 lb (227 kg) a 8 pies o 2,45 m
- Sube rápidamente el equipo a la parte superior del recorrido en menos de 1 minuto

Sensor TouchSTOP™

- La tecnología de detección exclusiva corta la alimentación a la máquina en contacto con techos, luces, bandejas de cables u otras obstrucciones superiores
- La característica de seguridad evita daños al equipo y lesiones
- Permite un uso seguro en entornos contenidos y abiertos sin modificaciones ni ajustes

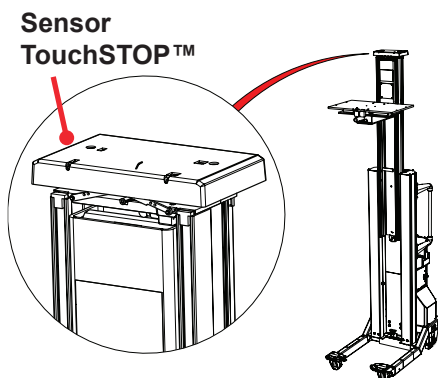

Sistema de freno estabilizador de bloqueo

- Impide el movimiento de la unidad durante la instalación
- Aumenta la estabilidad lateral

Operación segura

- Elimina la elevación manual del equipo
- Con certificado CE y clasificación FCC/IC
- Cargador de batería de estado sólido incorporado
- Funda para el manejo del cable
- El interruptor de bloqueo seguro permite el bloqueo de alimentación del dispositivo cuando no está en uso o durante la carga para evitar accidentes.
- Paradas de seguridad automáticas en posiciones superiores e inferiores

Dimensiones y capacidad

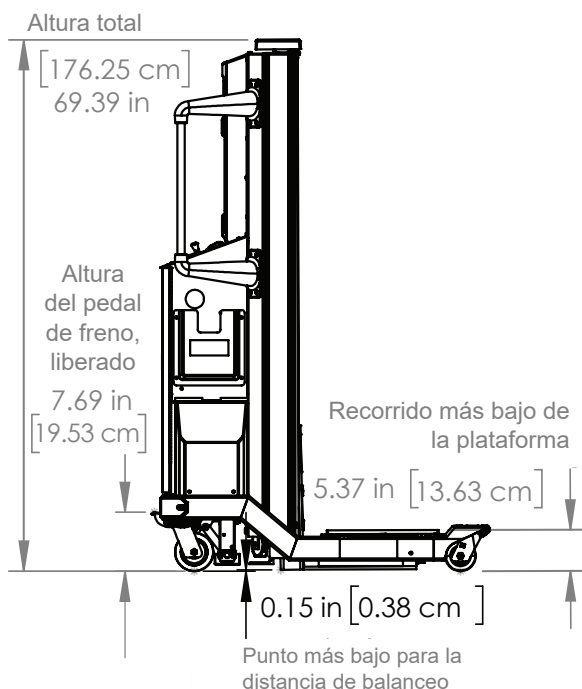

Dimensiones operativas	EE. UU.	Sistema métrico
Altura de la plataforma, extendida	7,86 pies	2,40 m
Altura de la plataforma, baja	5,37 pulgadas	13,6 cm
Movimiento del estante por lado	6,0 pulgadas	15,2 cm
Ancho de la plataforma móvil	14,6 pulgadas	36,8 cm
Ancho de la plataforma	24 pulgadas	61,0 cm
Ajuste del ángulo de la plataforma	2°	2°
Diámetro de la rueda giratoria trasera	5 pulgadas	12,7 cm
Diámetro de la rueda giratoria delantera	4 pulgadas	10,2 cm
Ancho de la rueda giratoria	2 pulgadas	5,08 cm

Características

www.serverlift.com

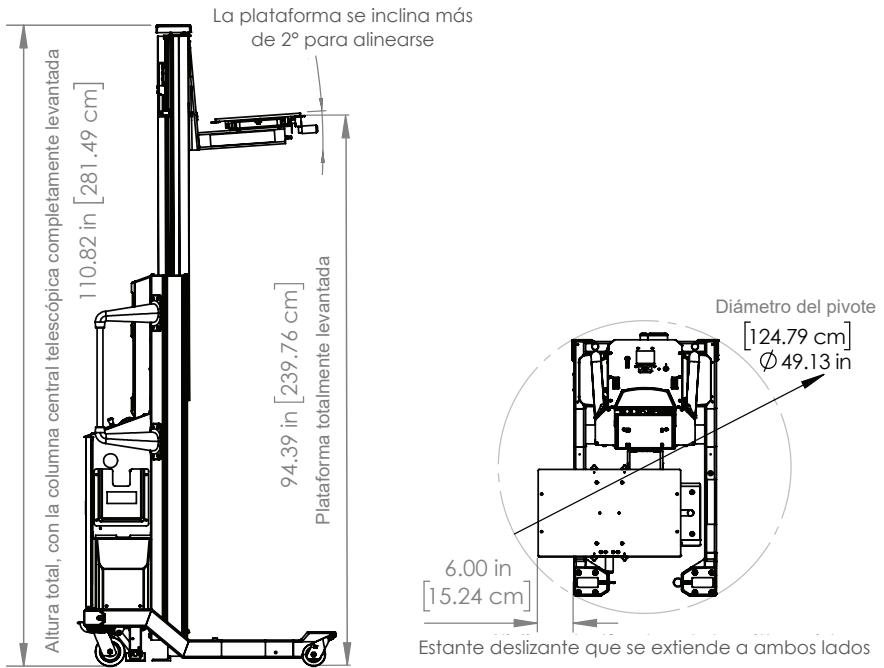

Dimensiones del producto	EE. UU.	Sistema métrico
Altura de la unidad (baja)	5 pies 9,4 pulgadas	1,76 m
Altura de la unidad (levantada)	9 pies 2,8 pulgadas	2,81 m
Longitud	3 pies 8 pulgadas	1,12 m
Ancho	2 pies 0,5 pulgadas	0,62 m

Capacidad y peso	EE. UU.	Sistema métrico
Capacidad en el centro de plataforma	500 lb	227 kg
Capacidad en el borde de plataforma	300 lb	136 kg
Peso total de la unidad	428 lb	194 kg
Carga nominal de fallas del cable	4000 lb	1814 kg

Las especificaciones están sujetas a cambios sin previo aviso.

La batería no se carga

Causa posible	Solución
No se suministra alimentación al cargador.	Verifique que el cable de alimentación esté enchufado a un tomacorriente activo dentro de un rango de entrada de voltaje apropiado. Si utiliza un cable de extensión, compruebe que funcione.
La Desconexión rápida de la batería está floja o no está conectada.	Conecte la Desconexión rápida de la batería.
Batería fallida.	Pruebe la batería. Reemplace la batería si es necesario.
Cargador fallado.	Si está enchufado a una fuente de alimentación fuera del rango de entrada de voltaje apropiado, el cargador fallará. Compruebe la parte superior del cargador desde el panel de acceso. Si está enchufado y no hay luces encendidas, reemplace el cargador.

El freno estabilizador no funciona

Causa posible	Solución
Falta la funda del freno estabilizador	Reemplace la funda del freno estabilizador.
Se opera en suelo desnivelado.	Asegúrese de que la unidad esté en suelo nivelado. No opere la unidad en suelo desnivelado.
El pestillo del freno estabilizador no se engancha/no se traba.	Revise el armazón inferior de la unidad para comprobar si el pestillo del freno estabilizador se engancha. Si no es así, comuníquese con Mantenimiento y soporte técnico de ServerLIFT.

Las ruedas giratorias delanteras no se bloquean

Causa posible	Solución
El pasador de bloqueo no se engancha a la ranura de la rueda.	Asegúrese de que no haya obstrucciones entre el pasador y la ranura. Ajuste la rueda giratoria hasta que se enganche. Encontrará instrucciones detalladas para este ajuste en el Mantenimiento y soporte técnico de ServerLIFT.
La ranura de la rueda o el pasador de bloqueo están desgastados o dañados.	Reemplace los herrajes gastados o dañados.

Se muestra una indicación de Encendido pero no hay funcionalidad

Causa posible	Solución
Baja carga de la batería.	Pruebe y cargue la batería. Si la batería no se carga, siga las soluciones de problemas anteriores.
El cableado no conectado a la placa de circuito principal.	Abra la puerta de acceso al panel. Verifique que todas las conexiones a la placa de circuito principal estén seguras.
La placa de circuito principal está dañada.	Póngase en contacto con Mantenimiento y soporte técnico de ServerLIFT para obtener una pieza de reemplazo. Reemplace la placa de circuito.
Se activan los interruptores de límite superior y/o inferior.	Siga las soluciones de problemas Sube pero no baja y Baja pero no sube.

No se muestra una indicación de Encendido y no hay funcionalidad

Causa posible	Solución
Baja carga de la batería.	Pruebe y cargue la batería. Si la batería no se carga, siga las soluciones de problemas anteriores.
El interruptor de bloqueo no gira a la posición ENCENDIDO.	Gire el interruptor de bloqueo a la posición ENCENDIDO.
La batería no está conectada.	Abra la puerta de acceso al panel. Conecte la Desconexión rápida de la batería al receptáculo de acoplamiento.
El cableado no conectado a la placa de circuito principal.	Abra la puerta de acceso al panel. Verifique que todas las conexiones a la placa de circuito principal estén seguras.
La placa de circuito principal está dañada.	Póngase en contacto con Mantenimiento y soporte técnico de ServerLIFT para obtener una pieza de reemplazo. Reemplace la placa de circuito.

Los interruptores arriba/abajo no funcionan

Causa posible	Solución
No hay alimentación a la unidad.	Siga la solución de problema <i>No se muestra una indicación de Encendido</i> especificada anteriormente.
El cableado a los interruptores está flojo o desconectado.	Abra la puerta de acceso al panel. Verifique que todas las conexiones a los interruptores estén seguras.
Los interruptores fallaron.	Póngase en contacto con el Mantenimiento y soporte técnico de ServerLIFT para obtener piezas de reemplazo. Reemplace los interruptores.

La plataforma sube pero no baja

Causa posible	Solución
La plataforma está obstruida.	Quite la obstrucción de debajo de la plataforma.
El interruptor de límite inferior está atascado en la posición activado/presionado.	Si la plataforma no está en su posición más baja y no hay obstrucciones debajo de ella, quite la cubierta superior del panel. Asegúrese de que todas las conexiones eléctricas al interruptor de límite inferior estén seguras. Asegúrese de que el émbolo del interruptor de límite inferior no esté atascado en la posición oprimida. SL-500X®: Asegúrese de que el brazo basculante de tensión no esté enganchando/presionando el émbolo del interruptor. SL-1000X®: Asegúrese de que el brazo basculante de tensión esté enganchando/presionando el émbolo del interruptor.
Placa de circuito dañada.	Póngase en contacto con Mantenimiento y soporte técnico de ServerLIFT para obtener una pieza de repuesto. Reemplace la placa de circuito.

La plataforma baja pero no sube

Causa posible	Solución
El sensor TouchSTOP™ está fijo y atascado en posición de enganche.	Asegúrese de que no haya obstrucciones que aten el mecanismo del sensor TouchSTOP™ y que el mecanismo esté firmemente asegurado. Desate manualmente el mecanismo y asegúrese de que vaya hacia abajo y se suelte libremente.
El interruptor de límite superior está atascado en la posición activado/presionado.	Para exponer el interruptor de límite superior, destornille los tornillos de retención del mecanismo del sensor TouchSTOP™. Se accede a ellos desde dos orificios en la parte superior del sensor TouchSTOP™. Jale con cuidado el mecanismo ligeramente alejándolo de la parte superior del mástil vertical. Localice el interruptor de límite superior y asegúrese de que el émbolo del interruptor no esté atascado en la posición oprimida.
Placa de circuito dañada.	Reemplace la placa de circuito.

La manija del estante no se bloquea en su lugar

Causa posible	Solución
El mecanismo de bloqueo está dañado.	Verifique debajo de la plataforma para comprobar si hay piezas dañadas. Póngase en contacto con el Soporte técnico de ServerLIFT para obtener una pieza de reemplazo.

El estante de fácil deslizamiento no se desliza lateralmente

Causa posible	Solución
La manija no se desbloquea de su posición.	Presione la manija hacia abajo. Intente cambiar la estantería de lado.
La trayectoria a la estantería está obstruida.	Localice y retire la obstrucción.
El mecanismo de bloqueo está dañado.	Verifique debajo de la plataforma para comprobar si hay piezas dañadas. Póngase en contacto con el Soporte técnico de ServerLIFT para obtener una pieza de reemplazo.

El bloqueo gira 360 grados

Causa posible	Solución
La ranura en D del bloqueo falta o está dañada.	Reemplace la placa del panel de control principal.
La tuerca del bloqueo está floja.	Ajuste la tuerca en la parte inferior del panel de control principal y asegúrese de que el cableado del pestillo de seguridad esté asegurado.

La unidad ServerLIFT no se mueve/rueda

Causa posible	Solución
El freno está conectado.	Desenganche el freno estabilizador.
Obstrucción con rueda giratoria.	Quite la obstrucción.
Ruedas giratorias dañadas.	Reemplace los herrajes dañados.

ServerLIFT no gira/rota

Causa posible	Solución
El bloqueo del giro delantero está enganchado.	Desenganche el bloqueo del giro.
Obstrucción con rueda giratoria.	Quite la obstrucción.
Una o más ruedas giratorias dañadas.	Reemplace los herrajes dañados.

No se puede ajustar el ángulo de inclinación de la plataforma SmartTILT

Causa posible	Solución
La plataforma alcanzó su ángulo máximo de inclinación en una dirección.	Ajuste el ángulo de la plataforma en la otra dirección.
El mecanismo SmartTILT tiene torsión excesiva en una dirección.	Ajuste el ángulo de la plataforma en la otra dirección. Si no se puede ajustar, comuníquese con Mantenimiento y Soporte Técnico de ServerLIFT.
La plataforma está en la posición más baja.	La plataforma no se puede ajustar ABAJO cuando está en su posición más baja. Levante la plataforma hacia ARRIBA y vuelva a intentar ajustar el ángulo de inclinación de la plataforma.
Tilt mechanism is damaged.	Check under Platform for damaged part(s). Contact ServerLIFT Support for replacement parts.

GARANTÍA LIMITADA DEL ELEVADOR DEL CENTRO DE DATOS, SERVERLIFT

COBERTURA DE LA GARANTÍA LIMITADA

La garantía limitada cubre defectos en los materiales y la fabricación del elevador del centro de datos SL-500X® de ServerLIFT (en conjunto, "Equipo"). La garantía no es transferible y debe registrarse en <https://serverlift.com/register>. La garantía se aplica únicamente al propietario usuario final original del equipo, a menos que ServerLIFT reciba una notificación previa por escrito y dé su aprobación.

Para los períodos de garantía que se enumeran a continuación, ServerLIFT Corporation (en adelante "ServerLIFT") garantiza que el equipo:

1. Estará libre de defectos en materiales y fabricación.
2. Funcionará substancialmente de acuerdo con las especificaciones publicadas de ServerLIFT.

ServerLIFT enviará cualquier pieza que esté en garantía sin cargo de acuerdo con la Política de devolución y reparación de la garantía limitada que se detalla a continuación. ServerLIFT proporcionará instrucciones de reparación o reemplazo según sea necesario.

PERÍODOS DE LA GARANTÍA LIMITADA

El período de garantía es de un año a partir del día de entrega, excepto para los siguientes componentes:

<u>Componente/equipo</u>	<u>Período de garantía</u>
Estructural	10 años
Batería	1 año ¹

¹ Costo de la batería de reemplazo únicamente. No incluye mano de obra, envío ni eliminación de baterías viejas.

EXCLUSIONES DE LA GARANTÍA LIMITADA

La garantía es nula si:

La période de la garantie applicable est expirée;

- El período de garantía aplicable ha expirado;
- El equipo tiene los números de serie faltantes o alterados; o
- El equipo ha sido reparado o ha sido modificado por un agente no autorizado por ServerLIFT.

La garantía excluye específicamente los daños al equipo, incluidos, entre otros:

- Daños incurridos durante el envío (excepto el envío con un transportista contratado por ServerLIFT);
- Daños causados por el impacto con otros objetos, caídas, incluidas grietas externas de la caja, cajas abolladas o perforadas, pestillos rotos, cubiertas rasgadas, puertas rotas o ruptura física de componentes internos;
- Daños causados por intrusión de materia extraña en el equipo;
- Daño a los componentes internos causados por la sobrecarga de energía;

- Daños a los conectores eléctricos, incluidos pines rotos, corroídos y/o doblados;
- Daño al equipo causado por la corrosión ambiental;
- Daños causados por mantenimiento incorrecto;
- Daños causados por el uso de accesorios no suministrados por ServerLIFT o las fallas que resulten de alteraciones, modificaciones u objetos extraños;
- Daños causados por el uso del equipo para fines distintos de los que se diseñó;
- Daños causados por otro tipo de abuso, mal uso, negligencia, accidente, manipulación incorrecta o mala aplicación; y
- Daños atribuibles a caso fortuito.

POLÍTICA DE DEVOLUCIÓN Y REPARACIÓN DE LA GARANTÍA LIMITADA

Para obtener asistencia con la garantía, llame a ServerLIFT Corporation al 1-602-254-1557 de 9 a. m. a 5 p. m., hora estándar de la montaña, de lunes a viernes (excluidos los feriados especificados), envíe un correo electrónico a support@serverlift.com o visite <http://serverlift.com/support/>.

El equipo que no cumpla con esta garantía deberá, a la entera discreción de ServerLIFT, repararse o intercambiarse por un reemplazo equivalente. Usted es responsable de devolver el equipo no conforme, empaquetado correctamente, a ServerLIFT durante el período de garantía. ServerLIFT pagará los costos de envío de devolución del equipo reparado bajo la garantía limitada.

Para solicitar el mantenimiento de garantía o para devolver el equipo, se debe enviar una notificación por escrito a ServerLIFT por adelantado por correo electrónico (support@serverlift.com) o por fax (1-602-412-4479) que debe incluir la siguiente información:

- Número de serie del equipo;
- Fecha de recepción del equipo original;
- Factura de ServerLIFT original y/o número de factura (comprobante de compra);
- Información de contacto del usuario final y de la ubicación del equipo; y
- Descripción del problema y/o acción de mantenimiento deseada.

En el caso de una devolución o reparación que se determine que deba ocurrir en las instalaciones de ServerLIFT, se le emitirá un número de autorización de reparación de garantía (WRA) o número de caso e instrucciones de envío. De lo contrario, ServerLIFT dispondrá el mantenimiento en el sitio en un horario mutuamente conveniente.

Los equipos devueltos con una garantía nula y/o sin notificación y aprobación previa de ServerLIFT pueden ser reparados y/o enviados de vuelta al usuario final a su cargo.

Si se determina que el problema no está cubierto por la garantía, se le contactará con las alternativas de mantenimiento disponibles según el tiempo y los materiales. Usted también será responsable de todos los costos de envío aplicables.

LIMITACIONES DE LA GARANTÍA

EN NINGÚN CASO SERVERLIFT SERÁ RESPONSABLE, YA SEA POR CONTRATO, NEGLIGENCIA, AGRAVIO NI CUALQUIER OTRO TIPO, POR LA COBERTURA O

POR DAÑOS INCIDENTALES, CONSECUENTES O EJEMPLARES QUE SURJAN DE O EN RELACIÓN CON LA VENTA, LOS MANTENIMIENTOS, EL USO, EL FUNCIONAMIENTO, LA FALLA O LA INTERRUPCIÓN EN EL FUNCIONAMIENTO DEL EQUIPO, DE LOS MANTENIMIENTOS, DEL HARDWARE O DEL SOFTWARE, INCLUSO SI SERVERLIFT ES ADVERTIDO DE LA POSIBILIDAD DE TALES DAÑOS. LA GARANTÍA SUSTITUYE A CUALQUIER OTRA GARANTÍA, YA SEA EXPRESA, IMPLÍCITA O LEGAL. ALGUNOS ESTADOS NO PERMITEN LIMITACIONES A LAS GARANTÍAS IMPLÍCITAS, POR LO QUE ESTA LIMITACIÓN PUEDE NO APLICARSE A USTED.

Esta garantía y su cumplimiento se regirán y se interpretarán de acuerdo con las leyes del estado de Arizona sin mención expresa de su elección de principios jurídicos.

CONTRATOS DE EXTENSIONES DE GARANTÍA Y MANTENIMIENTO

Los contratos de mantenimiento y los períodos de garantía extendidos están disponibles para adaptarse a sus necesidades específicas. Para obtener más información sobre estos programas de mantenimiento opcionales, comuníquese con el Mantenimiento y soporte técnico de ServerLIFT por correo electrónico (support@serverlift.com) en cualquier momento o por teléfono (1-602-254-1557) de 9 a. m. a 5 p. m., hora estándar de la montaña, de lunes a viernes (excluidos los feriados especificados).



Declaración de conformidad

Fabricante: ServerLIFT Corporation
17453 N 25th Ave
Phoenix, AZ 85023 EE. UU.
602-254-1557
www.serverlift.com

Números de modelo: SL-500X[®], SL-500XI[™], SL-500FX[™],
SL-500FXI[™]

Capacidad máx. de carga: 227 kg (500 lbs)

Tipo de equipo: Máquina de elevación de equipo del servidor y de TI

Declaramos que el producto identificado anteriormente cumple con los requisitos de las siguientes directivas y normas de la UE con el fin de cumplir con la norma CE:

Directivas/normas:

Normas de inmunidad

IEC/EN 61000-6-1: 2016

Criterios genéricos: inmunidad para entornos industriales

IEC/EN 61000-4-2:

Descarga electrostática (ESC)

IEC/EN 61000-4-3:

Prueba de inmunidad de campo electromagnético, radio frecuencia, radiada

IEC/EN 61000-4-4:

Prueba de inmunidad eléctrica de transiente rápido/ráfagas (EFT)

IEC/EN 61000-4-5

Prueba de inmunidad contra sobretensiones (red eléctrica)

IEC/EN 61000-4-6

Inmunidad a las perturbaciones conducidas, inducidas por campos de radiofrecuencia

IEC/EN 61000-4-8

Prueba de inmunidad de campo magnético de frecuencia de línea

IEC/EN 61000-4-11

Prueba de inmunidad a las caídas de voltaje, interrupciones y variaciones de voltaje



Declaración de conformidad

Fabricante: ServerLIFT Corporation
17453 N 25th Ave
Phoenix, AZ 85023 EE. UU.
602-254-1557
www.serverlift.com

Números de modelo: SL-500X®, SL-500XI™, SL-500FX™,
SL-500FXI™

Capacidad máx. de carga: 227 kg (500 lbs)

Tipo de equipo: Server and IT equipment lifting machine

Declaramos que el producto identificado anteriormente cumple con los requisitos de las siguientes directivas y normas de la UE con el fin de cumplir con la norma CE:

Normas de emisiones

IEC/EN 61000-6-4: 2018

Criterios genéricos: norma de emisión para entornos industriales

CISPR 32/CISPR 11 Emisiones radiadas

CISPR 32/CISPR 11 Emisiones conducidas

Directivas de seguridad del producto

Directiva de maquinaria 2006/42/EC

Directiva de baja tensión (LVD) 2006/95/EC, IEC EN 60950

Name: Mr. Raymond Zuckerman

Title: CEO

Date: 09/05/2018



Declaración de conformidad

Ciente: ServerLIFT Corporation

Números de modelo: SL-500X®, SL-500XI™

Tipo de equipo: Dispositivo de elevación para equipo de TI para uso en centros de datos

Fabricante: ServerLIFT Corporation
17453 N 25th Ave, Phoenix, AZ 85023 EE. UU.
602-254-1557

Fecha del informe: 24 de febrero de 2012

Prueba realizada por: Compliance Testing LLC
3356 N San Marcos Place, Suite 107
Chandler, AZ 85225
Tel.: (480) 926-3100

Fecha del informe: FCC Parte 15 B, Clase B:

FCC 15.19(a) (3):

Este dispositivo cumple con la parte 15 de las reglas de la FCC. El funcionamiento está sujeto a las dos condiciones siguientes:

1. Este dispositivo no puede causar interferencia dañina.
2. Este dispositivo debe aceptar cualquier interferencia recibida, incluidas interferencias que puedan provocar un funcionamiento no deseado.

Name: Mr. Raymond Zuckerman

Title: CEO

Date: 09/08/2014



© ServerLIFT Corporation. Todos los derechos reservados.
SL, ServerLIFT, SL-1000X, SL-500X, SL-350X y TouchSTOP
son marcas comerciales de ServerLIFT Corporation